



# DAEWON AUTOPACK

Daewon Autopack 綜合 Catalogue  
for Packaging Machines & Others

ISO 9001인증/수출유망중소기업선정 업체





# Introduction (회사소개)



저희 대원오패크는 80년 포장관련업무에 종사하고 있던 포장인들을 중심으로 91년에 창업한 역내 최고의 역사와 납품 실적을 가지고 있는 포장 자동화관련 기·자재 제조, 수출·입 업무를 전문으로 하고 있는 중소기업입니다.

특히 포장자동화 관련 기계로서는 자동계량&충진라인, 진공포장기, 비닐포장기(삼면 및 사면), 라벨기, 결속기 및 운반기계(콘베이어 시스템)등의 제품을 제조함으로써 국내 포장 자동화 관련 기술개발을 주도적으로 이끌고 있으며 역내에는 최고의 납품실적을 가지고 있습니다.

또한 국제 포장자동화 전시회등을 통해 많은 포장기계회사와 협력회사(Agent)를 맺고 있으며 국내 및 대구 전시회에도 매년 관련기계를 출품함으로써 지역업체의 공장 자동화, 인원절감 및 유통구조개선에 일익을 담당하고 있다는 자부심을 가지고 있으며 앞으로도 계속 품질 개선 및 사후 관리 체계화 등의 끊임없는 노력으로 여러분들의 기대에 보답코자 하오니 많은 관심과 격려로 지켜봐 주시길 바랍니다.

아울러 2013년 1월 대구 출판산업단지공단으로 분양 확장 이전하여 종합전시장을 개장하였으니 방문하여 주시면 감사하겠습니다.

특히 농촌융복합산업 활성화지원산업(6차산업) 관련 기계 등 식품공장 시설 자동화설비 구축에 도움이 될 수 있도록 최선의 노력을 다하겠습니다. 감사합니다.

# History (연혁)



2015. 02	경남 창원 ㈜세아 진공포장 자동화 2호 라인 계약
2014. 12	(주)정보고식자재마트 알마늘, 간마늘 계량 자동화 LINE설치 완공
2014. 01	KCC 세종공장 포장라인 수주 완공
2013. 12	(주)태형 특허개발 기술로 신설 포장라인 일괄 계약 설치 완공(日本 Konami 한국 AGENT사)
2013. 01	남대구 IC 옆 대구출판사산업단지내 분양 이전(대구시 달서구 월성동 1800-7번지)
2012. 03	경남 창원 ㈜세아 용접봉 진공성형포장설비 개발 완료 후 설치 완공(기술특허 획득) 경남 창원 몽고식품(주), 대상 FNF(주) 등 포장라인공사 완공
2011. 08	전남 나주 (주)삼진GF 김치수출 포장 LINE 2호 완공, 농협기술센터(통영)외 식품공장설비공사 수주
2011. 04	경남 창원 (주)세아에샵 Pallet 포장 LINE공사 완공
2006. 07 ~ 2011	김치수출포장라인공사 다수 수주 완공 (한국농수산, 삼진GF 1호 LINE, 농업회사법인(주식회사)모아, (주)한울농산 외) 식품 HACCP 설치 외, 포장라인공사 다수 수주 완공(봉남 (주)한솔FOOD, (주)떡보의하루, (주)마니케이프엔씨, 삼화식품(주), 농업회사법인(주식회사)초록들, 대림프라곤, (주)푸드웰 외)
2006. 06	포장기계 종합전시장 개설 - 성서공단 3차단지(호산동 706-4 B동)
2006. 04	대원오패크로 상호변경
2004. 06	국제식품산업전 6회 연속출품(EXCO)
2004. 01	물류 운반기계 사업부 설립(알루미늄 프로파일 콘베어 양산개시)
2003. 04	벤처기업선정(중소기업청)
2003. 03	ISO 9001 인증획득
2002. 10	한국조폐공사 경산조폐창 수표자동화 LINE 설치외 FA 자동화 설비 역내 최다 수주
2001. 01	포장라인 FA 사업부 설립
2000. 12	공장신축 확장이전(성서공단3차단지)
1999. 98	유망중소기업으로 선정(중소기업청)
1997. 05	경북 성주대리점 개점(관내농협 계약) 구미, 안동, 부산 여수 대리점 개점
1997. 03	PP BAND 일본수출개시, PP BAND 호주 및 유럽시장 수출개시
1996. 08	PP BAND 제조 LINE 2호기 설치, 생산개시
1995. 11	PP BAND 제조 LINE1호기 설치, 생산개시(1995.05 공장이전(성서공단2차단지))
1994. 06	무역협회 회원 등록
1992. 04	포장기계 사업부 설립
1991. 10	대원포장기계 설립(성서공단1차단지)



# Automatic Rotary Pouch Packaging Machine



MODEL	DWRP-6S-30	DWRP-8S-24	DWRP-8S-30	DWRP-8S-35	DWRP-9S-24
STATIONS	6(Simplex)	8(Simplex)		9(Simplex)	
	30~50	30~50	30~50	20~30	30~50
SPEED(RPM)	기계속도는 파우치 또는 충전 제품에 따라 다소 차이가 있을 수 있습니다. Speed depends on pouch and product condition				
Gripping Size(mm)	160~320	90~240	160~300	200~350	90~240
Pouch Length(mm)	425	350	425	425	350

MODEL	DWRP-10S-24	DWRP-8SD-11	DWRP-8SD-14	DWRP-8SD-16	DWRP-9SD-11
STATIONS	10(Simplex)	8(Duplex)		9(Duplex)	
	30~50	60~90	60~90	50~80	50~90
SPEED(RPM)	기계속도는 파우치 또는 충전 제품에 따라 다소 차이가 있을 수 있습니다. Speed depends on pouch and product condition				
Gripping size(mm)	90~240	90~110	100~140	90~140	90~140
Pouch Length(mm)	350	350	350	350	350

Option	<p><b>일부인장치</b></p> <ul style="list-style-type: none"> <li>- 잉크젯 프린터, 리본프린터, 열전사 프린터, 압인식등</li> <li>- 스탠딩 파우치 지퍼 상부 개방장치</li> </ul> <p><b>검출장치</b></p> <ul style="list-style-type: none"> <li>- 금속검출기, 중량선별기, X-RAY 검출기</li> <li>- Gas(N2 or CO2) 충전 장치</li> <li>- 분진 제거 장치</li> <li>- 물 세척 가능한구조(IP65기준)</li> <li>- 제품 침하 장치</li> </ul>	<p><b>Printer</b></p> <ul style="list-style-type: none"> <li>- Inkjet printer, Ribbon printer, Thermalprinter, Embossing printer</li> <li>- Zipper opening device for stand pouch</li> <li>- pouch bottom opening device for standpouch</li> </ul> <p><b>Detecting device</b></p> <ul style="list-style-type: none"> <li>- Metal detector, check weigher, X-ray</li> <li>- Gas filling device(N2 or CO2)</li> <li>- Dust remover</li> <li>- Washing option(IP-65)</li> <li>- Product setting device</li> </ul>
충전부	<ul style="list-style-type: none"> <li>• 분말충전기 (AUGER FILLER)</li> <li>• 액상충전기 (LIQUID, PASTE등)</li> <li>• 자동 계량기</li> <li>• 조합식 계량기</li> <li>• Volumetric 충전기</li> </ul>	<ul style="list-style-type: none"> <li>• AUGER FILLER</li> <li>• LIQUID FILLER, PASTE FILLER ETC.</li> <li>• AUTO WEIGHER</li> <li>• MULTI HEAD WEIGHER</li> <li>• VOLMEMETRIC FILLER</li> </ul>



# Automatic Rotary Pouch Packaging Machine

ROTARY & AUGER FILLER  
로타리 자동 분말포장기



ROTARY PACKER & MULTI WEIGHER  
로타리 조합식 계량포장기



ROTARY PACKER & AUTO WEIGHER  
로타리 자동 계량기 포장기



TABLE



CONVEYOR MAGAGINE



GRIPPER



BAG OPEN

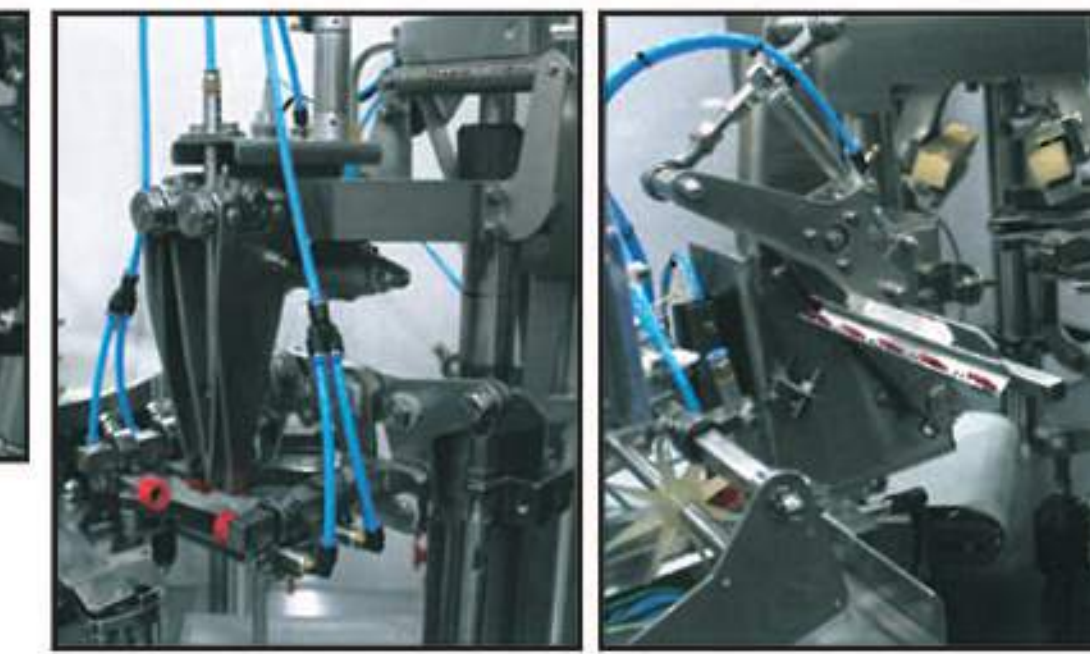

ZIPPER OPEN



BAG TRANSFER

BAG OPEN CHECKER



SEALING BAR



COOLING BAR



INKJET PRINTER



MAIN SHAFT



DUST REMOVER



AUTO GRESE UNIT

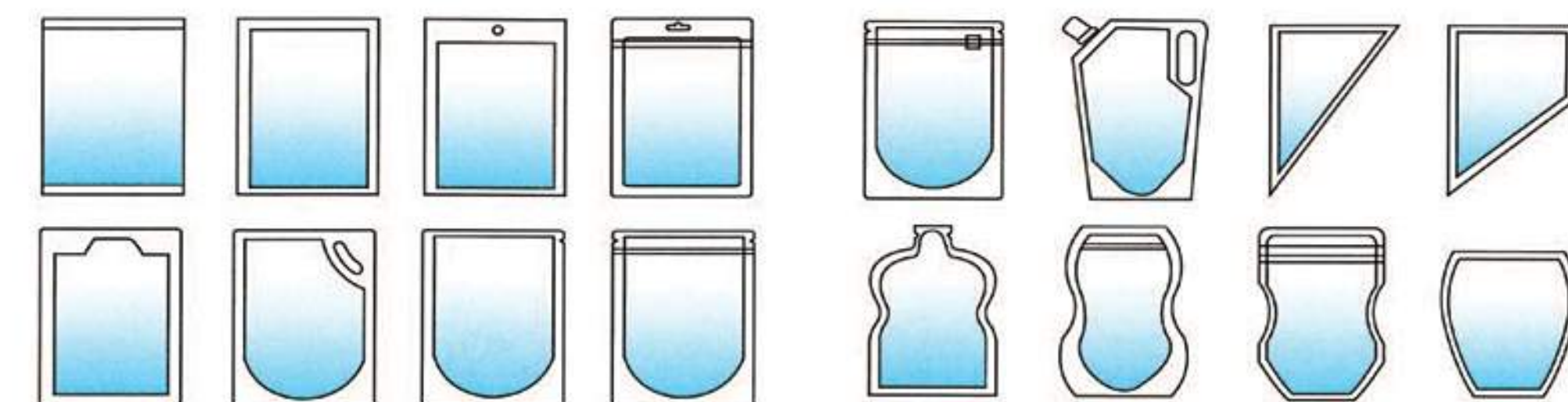



# Automatic Packaging System

## 포함 사항

- ① Z 컨베이어
- ② 조합식계량기 (2/4/10/14 헤드 중 선택 가능)
- ③ 플랫폼
- ④ 자동 수직포장기
- ⑤ 완제품 배출 컨베이어

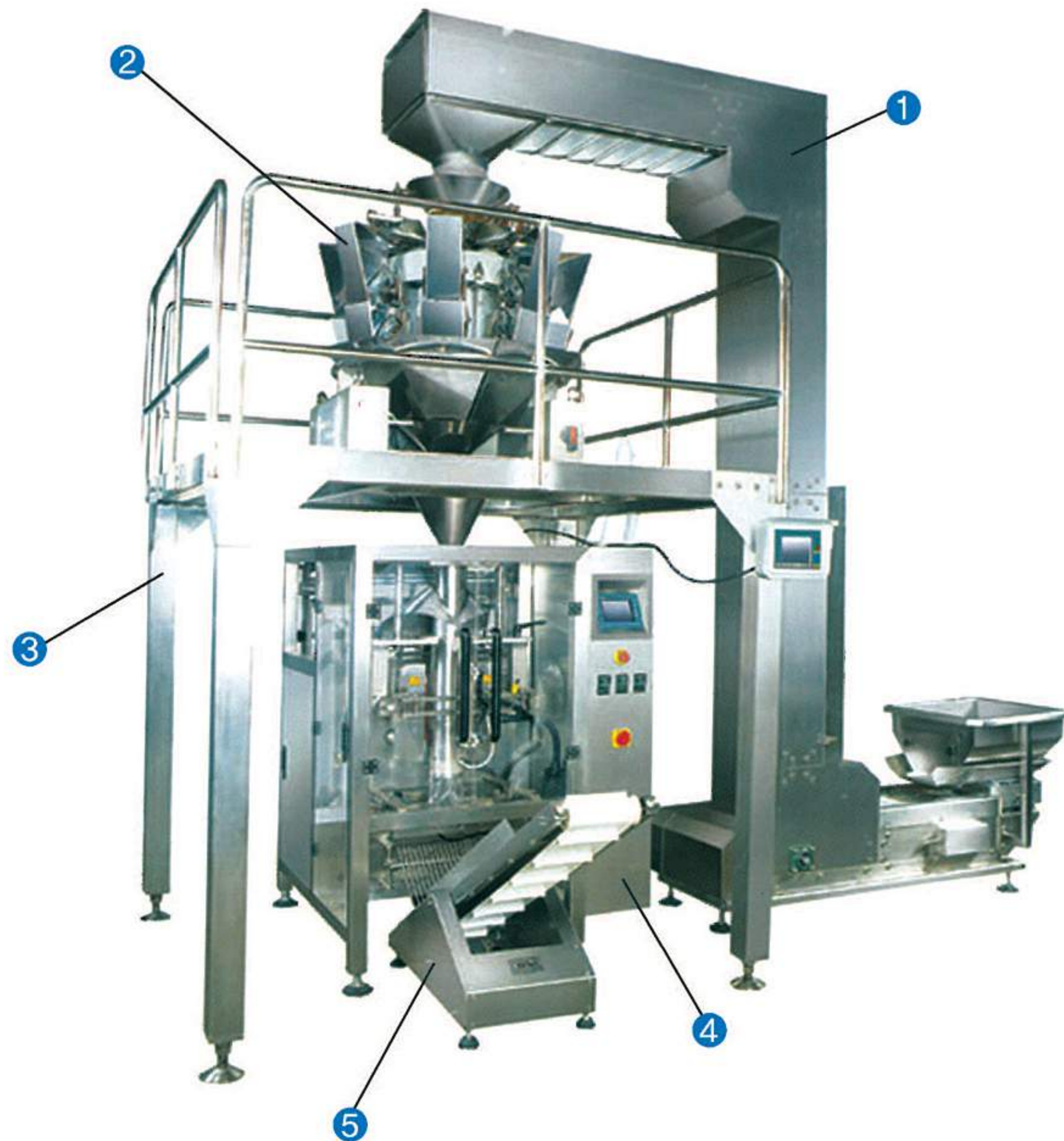

## 제품명 수직포장기 DWWP SERIES

### ▶제품설명

- DWWP SERIES는 감자 칩/쌀과자 등의 부서지기 쉬운 스낵 류나 건과류/ 설탕/ 사료/ 작은 부품 등의 포장에 적합하다.

### ▶SPEC

모델	DWWP-420	DWWP-520	DWWP-620
포장 속도	40-50백/분	10-60백/분	10-60백/분
백 길이	L50-300mm	80-400mm	100-480mm
백 폭	50-200mm	60-250mm	180-300mm
최대 필름폭	420mm	520mm	620mm
계량 폭	50-1200ml	최대3000ml	최대6000ml
에어	0.65Mpa	0.65Mpa	0.65Mpa
가스 소모량	0.3m3/분	0.4m3/분	0.4m3/분
메인 전원	220V 50-60HZ 2.2KW	220V 50-60HZ 4KW	220V 50-60HZ 5KW
사이즈	W1080xL1300x- H1450mm	W1170xL1500x- H1500mm	W1270xL1500x- H1600mm
중량	600kg	800kg	900kg



## 제품명 파우더 포장 시스템

### ▶특징

- 파우더 포장기 세트는 수직포장기/ 스크류 컨베이어/ 오거필러로 구성되어 있으며 밀크파우더/ 커피파우더/ 향신료/ 양념 류 등 파우더 제품의 포장에 적합하다.
- PLC 컨트롤 시스템을 사용하며, HMI 터치스크린이 장착되어 있어 사용이 편리하다.
- 자동감지 기능 : 백이 열리지 않거나 완벽하게 열리지 않았을 경우 충진을 하지 않으며 쉐어링도 하지 않는다.





**제품명** 조합식계량기(Combination Scale)  
**모델명** DWSC -10R



**제품명** 조합식계량기(Combination Scale)  
**모델명** DWSC -14R

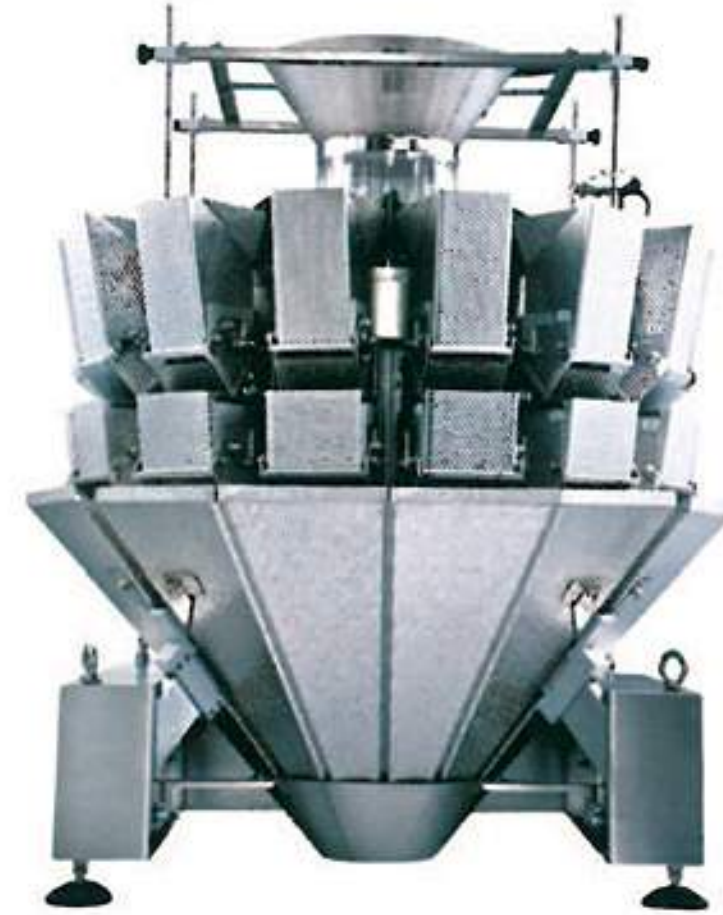

**제품명** 조합식계량기(Combination Scale)  
**모델명** DWSC -20TWN



**▶제품설명**  
- 10열 / 14열 / 20열의 계량 유니트에 의한 조합 계량 방식  
- 분해 및 조립이 간편하여 청소 및 점검 용이  
- 다품종 생산라인 및 자동 / 반자동 라인에 적합

**▶Product Features**  
- Multihead weigher provides accuracy and high production efficiency. Available in 10 / 14 / 20 Heads  
- Easy to disassemble and clean  
- Suitable for the multi-item Productions and semi / full automatic packaging system

**▶SPEC**

모델명(Model)	DWSC -10R	DWSC -14R	DWSC -20TWN
속도(Speed)	30~60 Cycle/min	40~120 Cycle/min	Max 120 Cycle/min
중량범위(weighing range)	2kg max	20~2000g	20~1000g
호퍼용적(Hopper Capacity)	1.6L / 2.5L / 5L		
드라이빙(Driving Method)	스텝핑 모터(stepping Motor)		

**제품명** 급대식 자동포장기 (Auto Weighing/Packing Line)  
**모델명** DWLP-20, DWSC-2RB

**▶제품설명**  
- 각종 형태로 미리 제작되어진 봉지를 사용하는 자동포장기로서, 계량기와 연동되어 사용함.  
**▶Product Features**  
- Automatic packer using various premade bags  
- Link to a weigher if needed

**▶SPEC**

모델명(Model)	DWLP-20	DWLP-20BG	DWLP-20DG
속도(Speed) Bags/min	8~15	6~12	MAX30
봉지폭(Bag width) mm	130~200	150~300	110~180
봉지길이 (Bag length)mm	150~330	150~440	110~260



**제품명** 초정밀분말포장라인(High-precision Powder Packaging Line)  
**모델명** DWRP-20BTL

**▶제품설명**  
- 원형이나 사각용기에 분말류를 포장하는 초정밀 계량충전라인으로 1차 및 2차 충전기와 계량 및 연산제어시스템으로 구성됨

**▶Product Features**  
- High precision powder packaging system fits to pack powder products into round or rectangular container. It consists of 1st filler, 2nd filler and arithmetic control system.

**▶SPEC**

속도(Speed)	20~25/min
충전범위(Filling range)	20~2000(g)
대상물(Application)	분말 및 과립상태의 식품, 약물, 화학제품 등 Powder and Granule type food, medicine, chemicals, etc.
사용용기(Containers)	유리병, 플라스틱 용기, 금속캔, 지관류 등 Glass bottle, Plastic container, Steel can, Paper container, etc.



**제품명** 계량. 자동포장기 (Auto Weighing / Packing Line)  
**모델명** DWRP-8, DWS-4RB

**▶제품설명**  
- 그레놀 및 곡물류를 포장하기 위해 4연식 자동계량기와 급대식 자동포장기를 결합시킨 자동라인임.

**▶Product Features**  
- Automatic packaging system consists of 4-line linear scale and rotary filling & sealing machines to pack granules and grains.

**▶SPEC**

속도(Speed)	30~40Bags/min
충전범위(Filling range)	100(g)~2(kg)
봉지크기(Bag size)	110~230mm / (L) 150~370mm
대상물 (Application)	커피, 곡물, 설탕 사료, 약품 등 과립제품류 Coffee, Grains, Sugar, Pet food, Medicines, Granules.





# Vertical Packaging Machine (버티칼 자동포장기)

# Packaging System (포장라인)

## 제품명 분말수직자동포장기(Auger Type)

- ▶특징
- DWVP-300에 분말충진기를 설치함으로 고속자동포장이 된다.
  - 특수 샷타를 장치함으로 계량정도가 높다.
  - Gas(질소, 이산화탄소)등 충전장치를 할 수 있고 잔존산소를 5%이하로 할 수 있다.
  - 정전기 제거장치를 설치함으로 접착부분의 분진을 제거해서 접착력을 높여준다.
  - 제품 접촉부는 SUS-304 되어 있고 각부분은 분해청소가 용이하다.

▶SPEC

능력	30~40Bag/min
계량 정도	±1/100~±1/200
충진 방식	설치설정에 따른 Auger회전수 제어방식
표준부속장치	전자장치, 히타단선평시장치, 일부인장치, 필름파손 및 종료시정장치, 배출콘베어, 규정공기압의 정지장치, 계수기
특별부속장치	정전기 제거장치, 접착부냉각장치, 집진기
포장재료	PE, PE/OPP, PE/N, PT/PE 등
제대규격	W70~220mm L100~340mm
사용전력	3상, 220/380V, 7.2kw
압축공기	350N/min, 5~6kg/cm <sup>2</sup>



## 제품명 수직자동계량포장기(Volume Type)

- ▶특징
- DWVP-300에 자동계량기를 설치함으로 고속자동포장이 된다.
  - 자동계량기를 사용함으로 계량정도가 높다.
  - Roll film 상태에서 봉지성형후 포장함
  - 제품 접촉부는 SUS-304 되어 있고 각부분은 분해청소가 용이하다.
  - 컴팩트한 구조로 설치면적의 최소화 실현

▶SPEC

능력	15~45Bag/min
계량 정도	±1/100~±1/200
충진 방식	Volume Cup 크기에 따른 입적식 제어방식
표준부속장치	광전자장치, 히타단선평시장치, 일부인장치, 필름파손 및 종료시정장치, 배출콘베어, 규정공기압의 정지장치, 계수기
포장재료	PE, PE/OPP, PE/N, PT/PE 등
제대규격	W100~220mm L120~350mm
사용전력	3상, 220/380V, 5kw
압축공기	350N/min, 6~7kg/cm <sup>2</sup>



## 제품명 수직자동계량포장기(Load Cell Type)

- ▶특징
- 삼면포장기에 자동계량기를 설치함으로 자동포장이 된다.
  - 자동계량기를 설치함으로 계량정도가 높다.
  - Roll film 상태에서 봉지성형후 포장함
  - 제품 접촉부는 SUS-304 되어 있고 각부분은 분해청소가 용이하다.
  - 컴팩트한 구조로 설치면적의 최소화 실현

▶SPEC

능력	15~30Bag/min
계량 정도	±1/200~±1/500
계량 방식	로드셀방식
표준부속장치	광전자장치, 히타단선평시장치, 일부인장치, 필름파손 및 종료시정장치, 배출콘베어, 규정공기압의 정지장치, 계수기
포장재료	PE, PE/OPP, PE/N, PT/PE 등
제대규격	W100~220mm L120~350mm
사용전력	3상, 220/380V, 5kw
압축공기	350N/min, 6~7kg/cm <sup>2</sup>





**제품명** 1연식 자동계량기( Weigher - 1line)  
**모델명** DWSC-1RB



**제품명** 2연식 자동계량기(Auto Weigher - 2lines)  
**모델명** DWSC-2RB



**제품명** 대포장용 자동계량기(Auto Weigher)  
**모델명** DWSC-171



**제품명** 1연식 자동계수/계량기  
 (Auto Counter / Weigher - 1line)  
**모델명** DWSC-13R



▶제품샘플



▶SPEC

모델명(Model)	DWSC-1RB	DWSC-13R	DWSC-2RB	DWSC-171
계량조(Weighing Unit)	1Unit		2Unit	1Unit
계량능력(Speed)	8~12	15~20	12~20	3~5
계량조용적(Hopper Volume)	4L		30L	
계량범위(Weighing Range)	100~2500g		5~20kg	
최소표시(Min, Display Weight)	0.1/0.2/0.5g		2g	
계량소자(Weighing Method)	로드셀(Load Cell)			
대상물(Application)	곡물, 사료, 비료, 화학제품, 플라스틱 재료 등 Grains, Animal feed, Chemicals, Plastic materials, etc			

**제품명** 액상/점체충전기(Liquid/paste Filler)  
**모델명** DWPF-100PD

- ▶제품설명  
 - 서보모터의 회전수 설정에 의한 모노펌프 구동제어형  
 - 액상 및 점체의 충전에 적합함  
 - 분해 및 청소가 용이함  
 - 계량 및 회전수제어를 1대의 기계로 사용함
- ▶Product Features  
 - Mono pump drive controlling method by the servomotor  
 - Suitable for liquid of high viscosity products  
 - Easy to disassemble and clean  
 - weighing and rotation control occurred in one machine

▶SPEC

속도(Speed)	5~25 bags/min
충전범위(filling Range)	10~2000g
대상물(Application)	액상 및 점체류(Liquid / high viscosity products)



**제품명** 분말 충전기(Auger Filler)  
**모델명** DWAF-800HWT

- ▶제품설명  
 - 서보모터의 회전수 설정에 의한 Auger 회전제어 방식  
 - 목표 중량의 설정을 통한 중량제어 방식 겸용  
 - 칼라 터치스크린에서 30종의 품종을 예약해두고 호출하여 사용
- ▶Product Features  
 - Auger rotation controlling method by the servomotor  
 - Weight controlling method by setting target weight  
 - Up to 30 memories depends on various weighing conditions for different products

▶SPEC

속도(Speed)	5~45 bags/min
충전범위(filling Range)	10~2000g
대상물(Application)	분말 및 과립류(Powder / Granule)



**제품명** 대용량 충전기(Large Volum Auger Filler)  
**모델명** DWAF-25K

- ▶제품설명  
 - 중량 설정에 의한 서보모터 제어방식  
 - 대포장용에 적합  
 - 효과적인 분진 집진을 위한 2중 후드 장착  
 - 에어식 백클램프 장착
- ▶Product Features  
 - Servomotor Controlling method by target weight  
 - Suitable for large and heavy packaging  
 - Double hood for efficient dust suction  
 - Pneumatic Back Clamp

▶SPEC

속도(Speed)	1~5 bags/min
충전범위(filling Range)	5~25kg
대상물(Application)	분말 및 과립류(Powder / Granule)





# Liquid Filler (액상충전기)

## 제품명 가압식 레벨충전기(DWLFM-PR2N)

- ▶FEATURES
- 거품이 많은 액체 충전에 적합
  - 다품종 소량 생산을 위한 액면제어 충전방식
  - PUSHER 캠핑장치 추가로 사용 편리
  - PUMP 내장으로 설치 운전이 용이
  - Applicable to fill foamy liquid
  - Filling volume control for many kinds with small volume
  - Easy to use with pusher capping device
  - Easy to operate and install with pump inside machine
- ▶APPLICATIONS
- 화장품(스킨, 로션), 자동차용품(유리세정제, 왁스 등)
  - 각종식품등의 저점도 액상류
  - Cosmetics(skin, lotion), Goods for car (Glass cleaner, wax, etc)
  - Low viscous liquid food

▶SPEC

생산능력(Speed)	8~15 Bottle / Min
충전범위(Filling Range)	Max 2000cc
접촉부 재질(Material of product contact part)	sus304, TEFLON(OPTION : SUS316)
충전노즐(Filling nozzle)	2 Nozzle
압축공기(Pressured air)	5Kg/cm <sup>2</sup> 100N ℓ / Min
설비 규격(Dimension)	800W x 550D x 1600H



## 제품명 탁상용 액상 충전기(DWLFI-1N)

- ▶FEATURES
- 저용량의 충전기의 저가 모델
  - 50cc미만의 충전에 용이
  - 설치가 용이 하고 이동식으로 사용이 편리
  - Low cost to fill small volume
  - Easy to fill lower than 50cc
  - Easy to install and move
- ▶APPLICATIONS
- 화장품용기등의 정용량 제품
  - Exact filling volume for cosmetics goods

▶SPEC

생산능력(Speed)	10~30 Bottle / Min
충전범위(Filling Range)	Max 50cc
접촉부 재질(Material of product contact part)	SUS304, TEFLON(OPTION : SUS316)
충전노즐(Filling nozzle)	1 Nozzle
정도(Accuracy)	±1/100~1/200
압축공기(Pressured air)	5Kg/cm <sup>2</sup> 50N ℓ / Min
설비 규격(Dimension)	500W x 400D x 600H



## 제품명 반자동 캡핑기(DWA-SCA)

- ▶FEATURES
- 탁상용으로 이동 및 사용이 간편
  - 스�크류캡 전용
  - 실리콘척 사용으로 캡손상 방지
  - 캡핑토크조절방식
  - Easy to move and operate by table type
  - For screw cap
  - No cap damage by silicon chuck
  - Capping torque adjustment
- ▶APPLICATIONS
- 화장품용기등의 정용량 제품
  - Cosmetics, Pharmaceutical powders, Powder food

▶SPEC

생산능력(Speed)	10~30 Bottle / Min
모터(Motor)	220V 1Phase, 90W
압축공기(Pressured air)	5Kg/cm <sup>2</sup> 50N ℓ / Min
설비 규격(Dimension)	400W x 400D x 650H



## 제품명 1 Nozzle 액상 충전기(DWLF-2-1N)

- ▶FEATURES
- 정량 충전방식
  - 저점도에서 고점도 제품
  - 충전량 변경이 간단
  - 방수형으로 물청소 가능한 구조
  - Accuracy filling type
  - Low and high viscose products
  - Easy to change filling volume
  - Washing type
- ▶APPLICATIONS
- 육수, 식품소스, 액상세제, 주스 등
  - Mest stock, sauce, liquid detergent, juice, etc

▶SPEC

생산능력(Speed)	10~20 Bottle / Min
충전범위(Filling Range)	Max 2Kg
접촉부 재질(Material of product contact part)	sus304, TEFLON(OPTION : SUS316)
충전노즐(Filling nozzle)	1 Nozzle
정도(Accuracy)	±1/100~1/200
압축공기(Pressured air)	5Kg/cm <sup>2</sup> 200N ℓ / Min
설비 규격(Dimension)	750W x 650D x 1400H



## 제품명 중량제어 방식 충전기(DWLFWL-2N)

- ▶FEATURES
- 중량제어 방식으로 고용량제품에 적합
  - 5~30Kg의 용기 제품충전에 적합
  - 설치가 용이 하고 이동식으로 사용이 편리
  - 공급PUMP를 설치하여 연동 사용가능으로 제품공급 호퍼나 물성에 상관없이 사용.
  - WEIGHT CONTROL TYPE, SUIT FOR HIGH CAPACITY PRODUCT
  - SUITABLE FOR 5~30Kg CONTAINER
  - EASY TO INSTALL, MOVABLE TYPE WITH WHEEL CASTER
  - FEEDING PUMP IS INSTALLED, INTERLOCKED WITH THE PUMP, APPLIED TO ALL KINDS OF LIQUID

- ▶APPLICATIONS
- 접착제, 식품용 액상제품 등 CAN 제품 등
  - Glue, ALL KINDS OF FOOS (LIQUID) ETC.

▶SPEC

생산능력(Speed)	4~6 Bottle / Min
충전범위(Filling Range)	5~30Kg
접촉부 재질(Material of product contact part)	SUS304, TEFLON(OPTION : SUS316)
충전노즐(Filling nozzle)	2 Nozzle
정도(Accuracy)	±1/200~1/500
압축공기(Pressured air)	5Kg/cm <sup>2</sup> 100N ℓ / Min
설비 규격(Dimension)	1000W x 800D x 1600H



## 제품명 고점도 정량 충전기(DWPFH-1N)

- ▶FEATURES
- 고점도 제품에 적합
  - 용기 및 파우치에 사용가능
  - 설치가 용이 하고 이동식으로 사용이 편리
  - Applicable to high viscose product
  - Applicable to fillin botter or pouch
  - Easy to install and move

- ▶APPLICATIONS
- 고추장, 된장등 고점도 제품

▶SPEC

생산능력(Speed)	10~15 Bottle / Min
충전범위(Filling Range)	Max 1Kg
접촉부 재질(Material of product contact part)	SUS304, TEFLON(OPTION : SUS316)
충전노즐(Filling nozzle)	1 Nozzle
정도(Accuracy)	±1/100~1/200
압축공기(Pressured air)	5Kg/cm <sup>2</sup> 200N ℓ / Min
설비 규격(Dimension)	650W x 550D x 2400H





# Side Sealing & Shrinking M/C

(자동 고속형 사이드 씰링 수축 포장기)

**제품명** DWBTH-450+DWBM-500L

**▶제품설명**

- DWBTH-450+DWBM-500L 모델은 서보모터에 의해 컨트롤 되어 원하는 위치에 씰링과 커팅이 가능하며 절단면이 매끄럽다. 제품 씰링 길이 제한이 없는 것이 큰 장점이다.



**▶SPEC**

모델명(Model)	DWBTH-450+DWBM-500L	DWBM-500L
포장속도	30~80팩/분	0~30m/분
최대 포장 사이즈	(L+H)=제한없음 (W+H)=400mm (H)=150mm	L제한없음xW450xH250mm
최대 씰링 사이즈	L제한없음x(W+H)450mm	L1500xW450xH250mm
전기	380V 50-HZ 3KW	380V 50-HZ 16KW
최대 전류	10A	32A
기압	5.5kg/cm3	-
사이즈	W1500xL2050xH1300mm	W1100xL1800xH1300mm
중량	800kg	400kg

# Shrink Packaging Machine

(수축 포장기- "L" Type)

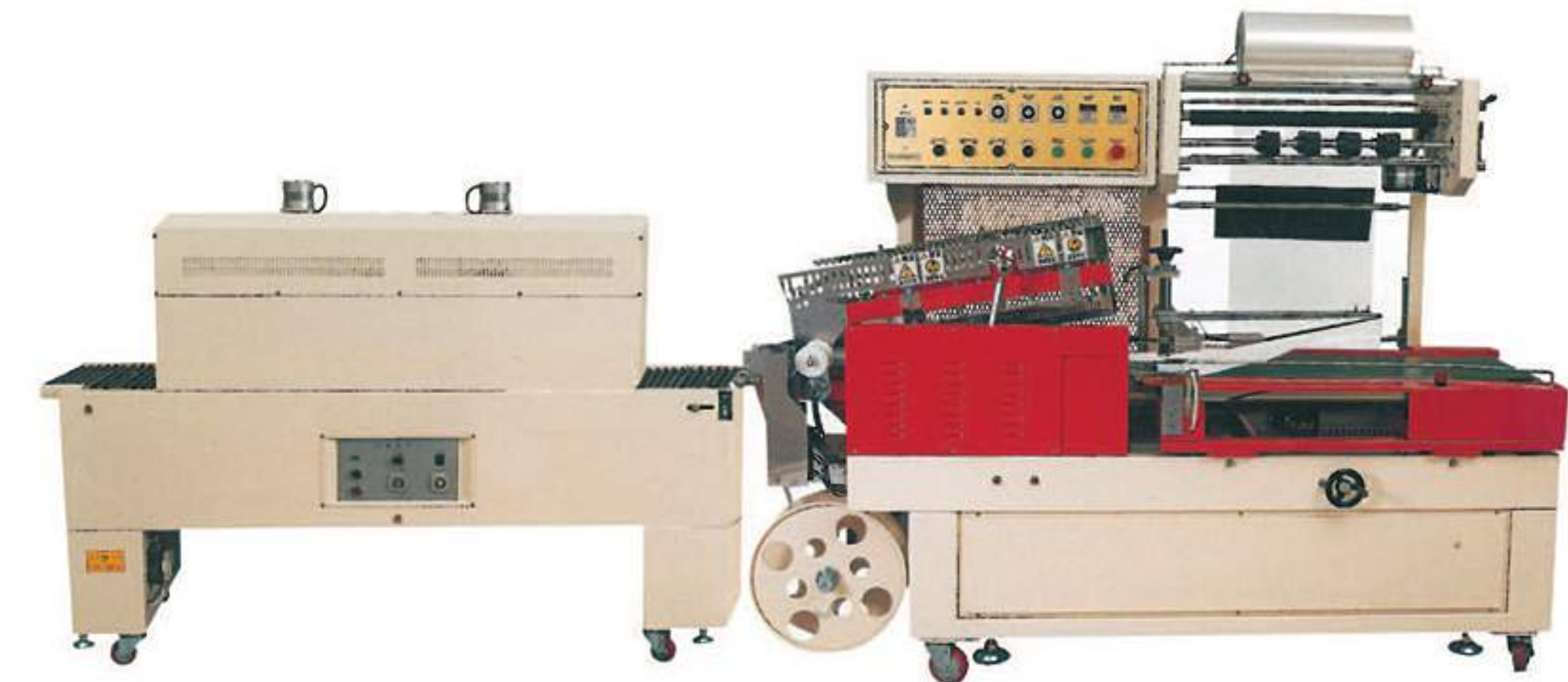

※터널은 사양에 따라 변경될 수 있음

※콤프레샤 별도



**▶사양**

- 포장생산능력 : 25~30Ea/분 (A4사이즈 기준)
- 콘베이어 Speed : 20~25M / 분
- L 씰바 Size : 615 X 515
- 씰바 (적정높이) : 120~150mm
- 기계규격 : 910(W) X 1480(H) X 2050(L)
- 전원 : 단상 220V X 1kw
- 설비이상시 이상경보 알람시스템
- 특수 코팅처리로 씰 - 나이프주변의 필름슬러지 최소화
- PLC-control system 으로 고성능, 고신뢰 실현
- 공압식



**▶SPEC**

모델명(Model)	DWBTH-450 / DWBTA-450A	DWBM-500
포장속도	20~35팩/분	0~15m/분
최대 포장 사이즈	(L+H)=500mm (W+H)=430mm (H)=150mm	L700xW400xH200mm
최대 씰링 사이즈	L550xW450mm	L1000xW450xH250mm
전기	220V 50-HZ 1.2KW	380V 50-HZ 12KW
기압	5.5kg/cm3	-
사이즈	W800xL1800xH1600mm	W700xL1300xH1400mm
중량	500kg	260kg



# Shrink Packaging Machine (수축 포장기)

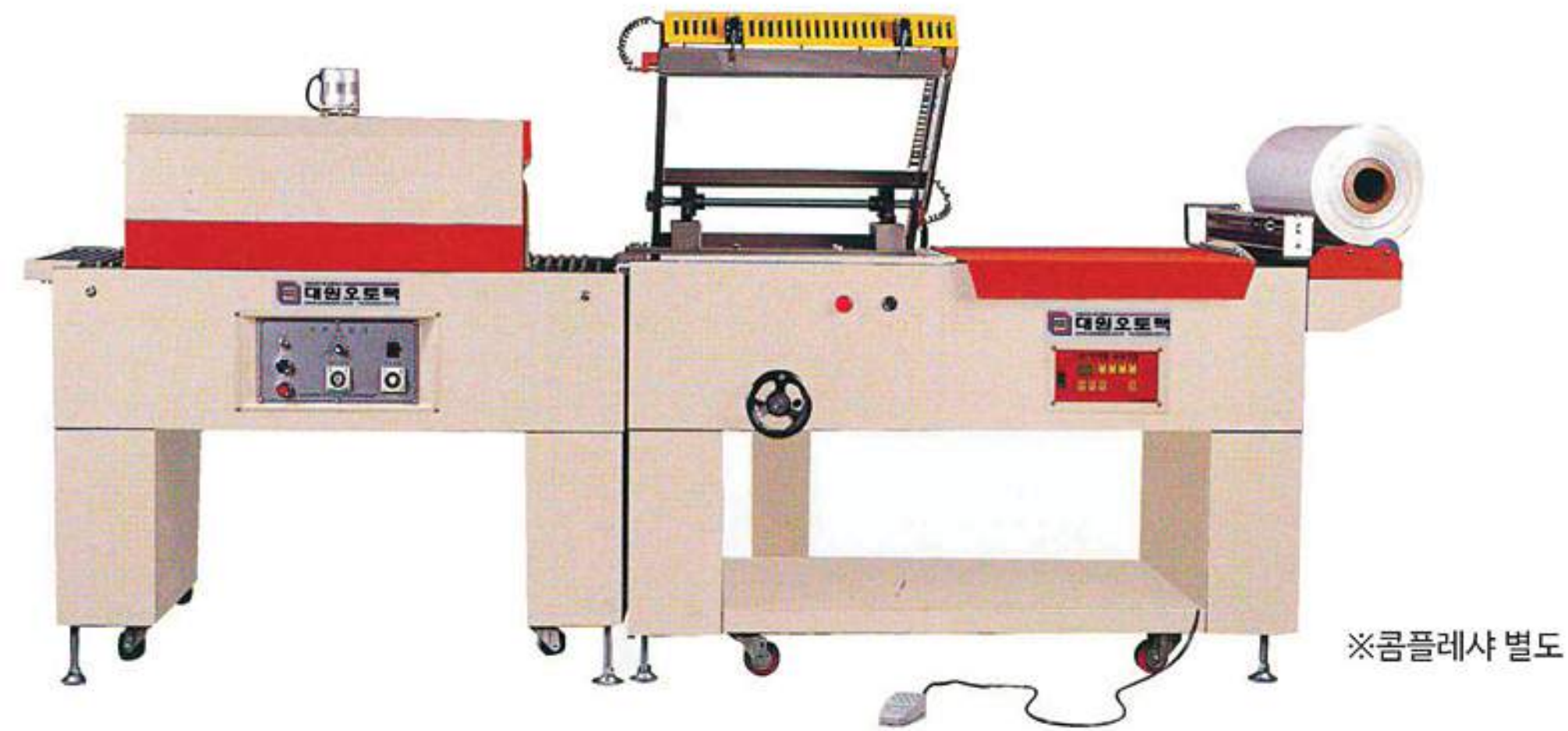

※컴플렉샤 별도

### 특징

- 타기종에서는 실현치 못한 컴퓨터 제어방식을 채택하여 성능 및 내구성 향상.
- 외형 및 내장재를 미주형 스타일로 제작하여 사용 및 보수유지가 간편.
- 하절기 동절기간의 온도 편차로 인한 히터 곰김 현상을 컴퓨터 제어 프로그램 장치로 히터의 단선방지 및 과열로 인한 연기감소.
- 공압 방식을 채택하여 페달스위치는 원터치 방식으로 작업이 아주 간편하다.(공압식)
- 열선(판열선)0.6T-철사형 와이어 칼날보다 끊어지는 현상이 감소.

### SPEC

L셀바 Size	내경치수	외경치수	중량
①400x500	400(W)x500(L)	700(W)x990(H)x1460(L)	170kg
②450x600	450(W)x600(L)	750(W)x990(H)x1700(L)	200kg
③650x950	650(W)x950(L)	1200(W)x1050(H)x2300(L)	330kg
④750x1100	750(W)x1100(L)	1300(W)x1050(H)x2450(L)	

※카드리지 칼날은 옵션입니다. 적용사이즈 650x950, 750x1100



### 제품명 DWBTL-450A+DWBM-500

#### 제품설명

- 고온의 끈적임이 없는 L-Bar셀링 나이프를 사용하여 연기나 그을림 없이 셀링이 가능하다.
- 컨베이어 벨트는 수동으로 높이조절이 가능하며 니들 자치를 통해 필름 레이어 조절이 가능하다.
- 최대 550mm까지 다양한 사이즈의 필름 사용이 가능하다. APBTL-450A는 수동/자동 스위치가 있으며, 자동을 선택하면 설정된 시간에 따라 자동으로 작동한다. 전 셀링 과정은 실린더에 의해 자동으로 컨트롤 되며, 빠른 포장속도가 장점이다.

### SPEC

모델명(Model)	DWBTL-450A	DWBTL-450	DWBM-500
포장속도	13~20pack/min		30~50pack/min
최대 포장 사이즈	(L+H)=500mm, (W+H)=400mm (H)=200mm		(L)700x(W)450x(H)250mm
최대 셀링 사이즈	(L)550x(W)450mm		(L)1200x(W)500x(H)300mm
전기	220V 50-HZ 1.2kw		380V 50-HZ 12kw
기압	6kg/cm <sup>2</sup>		
사이즈	W750xL1550xH1050mm		W750xL1350xH1500mm
중량	135kg	125kg	220kg

### 제품명 DWBTM-400

#### 제품설명

- DWBTM-400A모델은 유리섬유 셀링 나이프를 적용하여 고온의 끈적임이 없는 L-Bar셀링 나이프를 사용하여 연기나 그을림 없이 셀링이 가능하다.

#### SPEC

모델명(Model)	DWBTM-400
포장속도	500~800팩/시간
최대 포장 사이즈	(L+H)=450mm (W+H)=330mm (H)=150mm
최대 셀링 사이즈	L500xW400mm
전기	220V 50-HZ 4KW
사이즈	W690xL1380xH1065mm
중량	125kg





# 3Side Sleeve Sealing&Shrinking M/C (삼면 포장기)

## 제품명 수평형 상면포장기(하단식)

### ▶ 적용제품

- 식품류 : 비스킷, 스낵, 초코렛, 빵, 캔디, 빙과류, 냉동식품, 어육제품, 맛김 등.
- 공산물 : 스펀지, 비누, 베어링, 각종 테이프, 문구류, 의약품 등.

### ▶ 사양

- 제품규격 : 최대 230mm(W)x 최대 100mm(H)x 최대 420mm(L)  
이 외의 특수 사양 제작 가능함.
- 필름규격
  - 필름 폭 : 최대 780mm, 880(선택)
  - 롤 외경 : 최대 300mm
  - 보빈규격 : 76mm
- 전기사양
  - 전기 : 220V, 3-P 또는 330V, 3-P
  - 소비전력 : 5kw
  - 히타사양 : 220V
  - 구동모터 : 0.75kw



## 제품명 수평형 상면포장기(상단식)

### ▶ 적용제품

- 식품류 : 비스킷, 스낵, 초코렛, 빵, 캔디, 빙과류, 냉동식품, 어육제품, 맛김 등.
- 공산물 : 스펀지, 비누, 베어링, 각종 테이프, 문구류, 의약품 등.

### ▶ 사양

- 제품규격 : 최대 180mm(W)x 최대 50mm(H)x 최대 340mm(L)  
이 외의 특수 사양 제작 가능함.
- 필름규격
  - 필름 폭 : 최대 360mm
  - 롤 외경 : 최대 350mm
  - 보빈규격 : 76mm
- 전기사양
  - 전기 : 220V, 3-P 또는 330V, 3-P
  - 소비전력 : 5kw
  - 히타사양 : 220V
  - 구동모터 : 필름 - 800W
  - 송입 - 800W
  - 앤드실 - 1000W





# 4Side Sleeve Sealing&Shrinking M/C

(사면포장기)

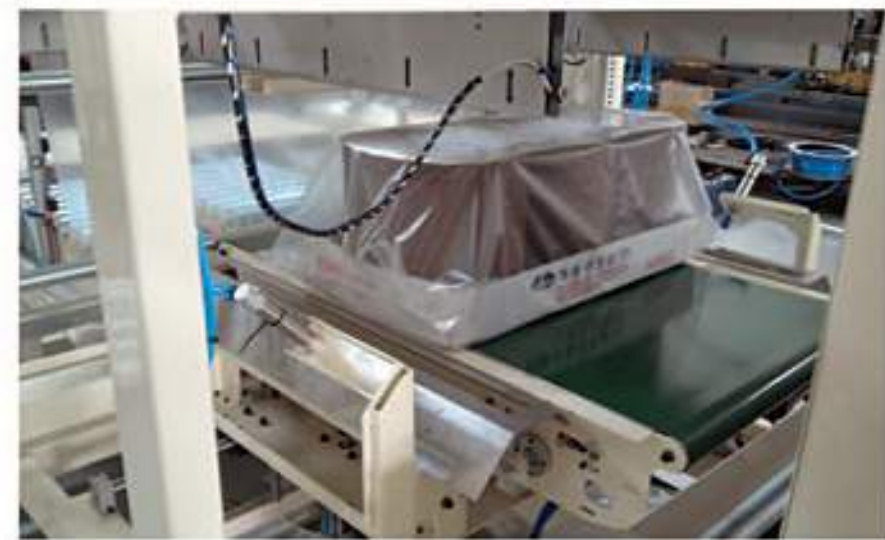

## 제품명 사면자동비닐포장기

- ▶ 사양
  - PACKING SIZE : 750(W) X 600(L) X 300(H) 이내
  - MACHINE DIMENSION : 1800(W) X 6350(L) X 2000(H)
  - POWER SUPPLY : 3상 380V / 25KW
  - CAPACITY : 4~6EA/MIN
  - AIR SUPPLY : 4~6Kg(cmf)
- ▶ 특이사항
  - 포장용 필름의 절감 및 개선
  - 수축용 필름 수축시 안전성 확실
  - 작업자의 인원절감 & 자동화의 편리성

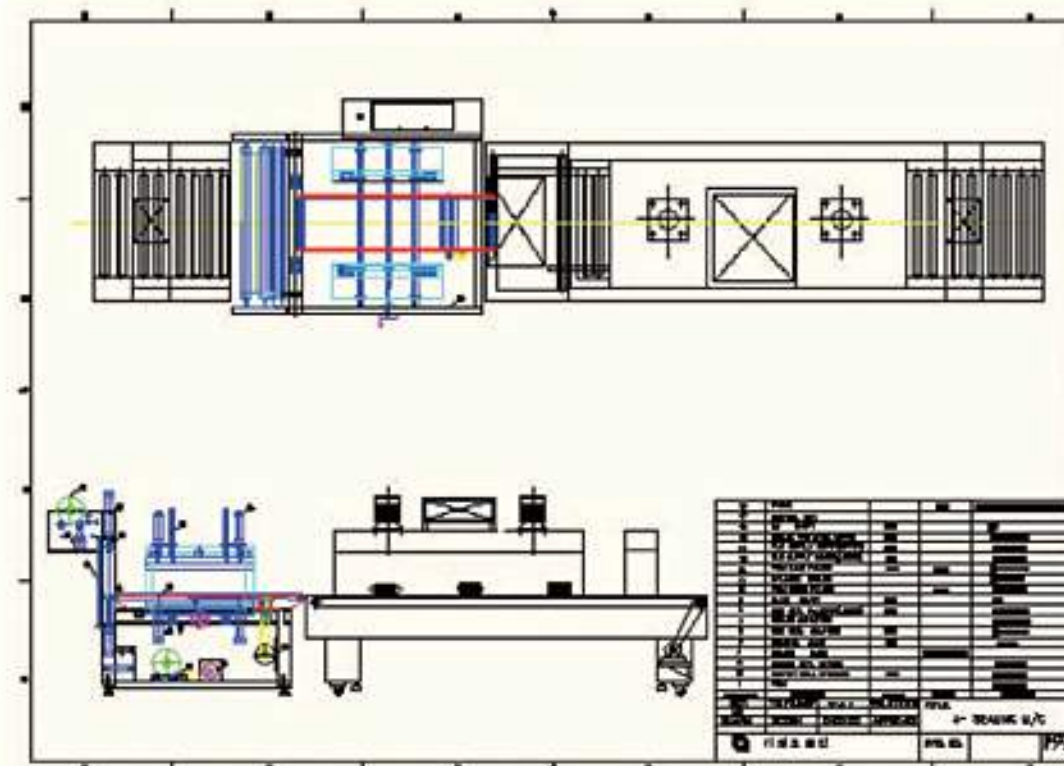

-KCC라인현장설치 사진-

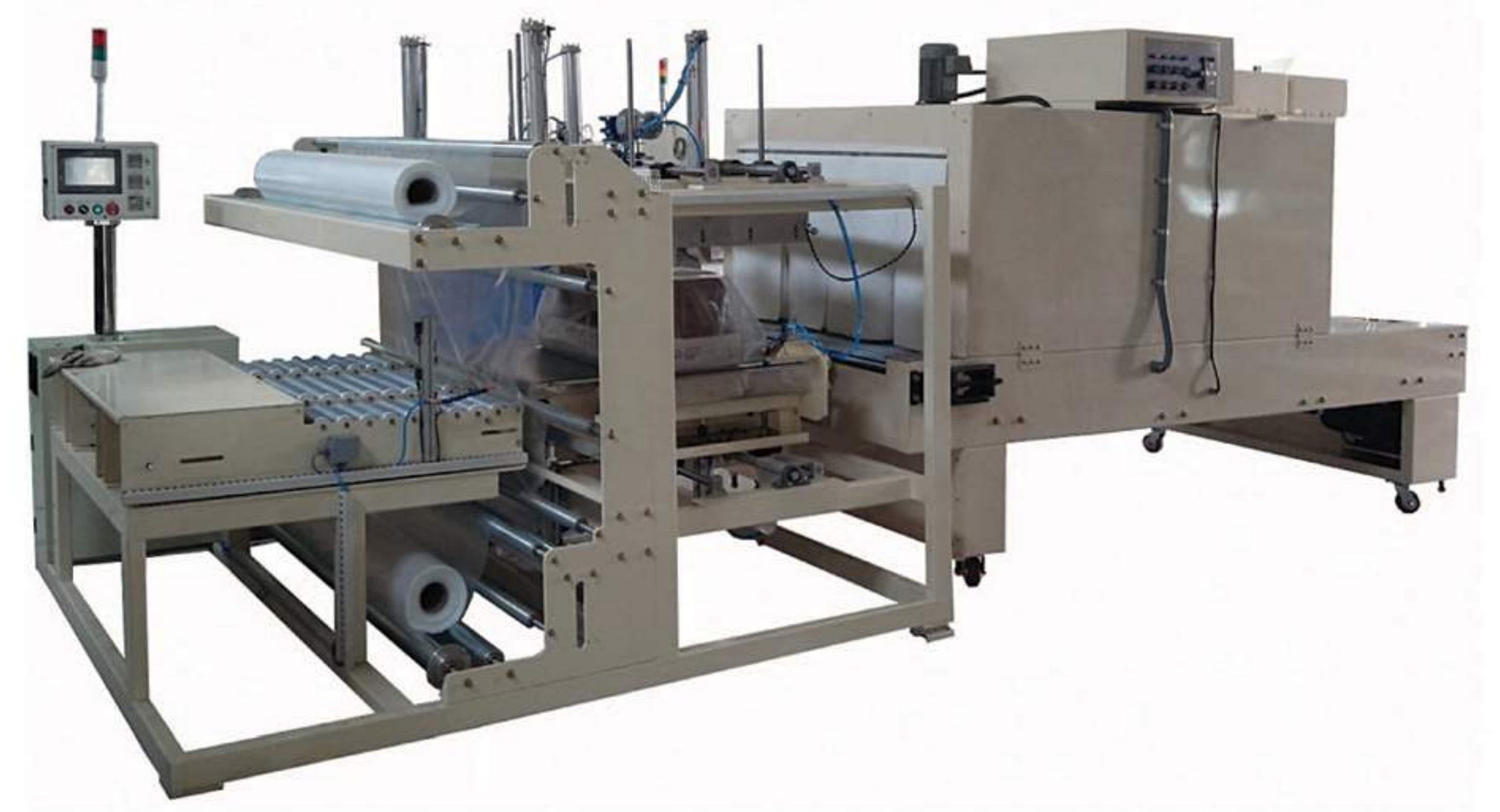



# Multi Vacuum Packaging Machine

(자동 성형 진공포장 자동화 라인)



## 제품명 자동진공성형포장라인

- ▶특징
- 반도체 및 공업제품 산화, 습기, 정전기방지.
  - 식품류 유통기한연장, 신선도, 맛과 향 유지.
  - 진공포장의 전 자동화로 생산성 향상 및 제품의 품질 보전 또한 탁월함.

## 개발특허획득

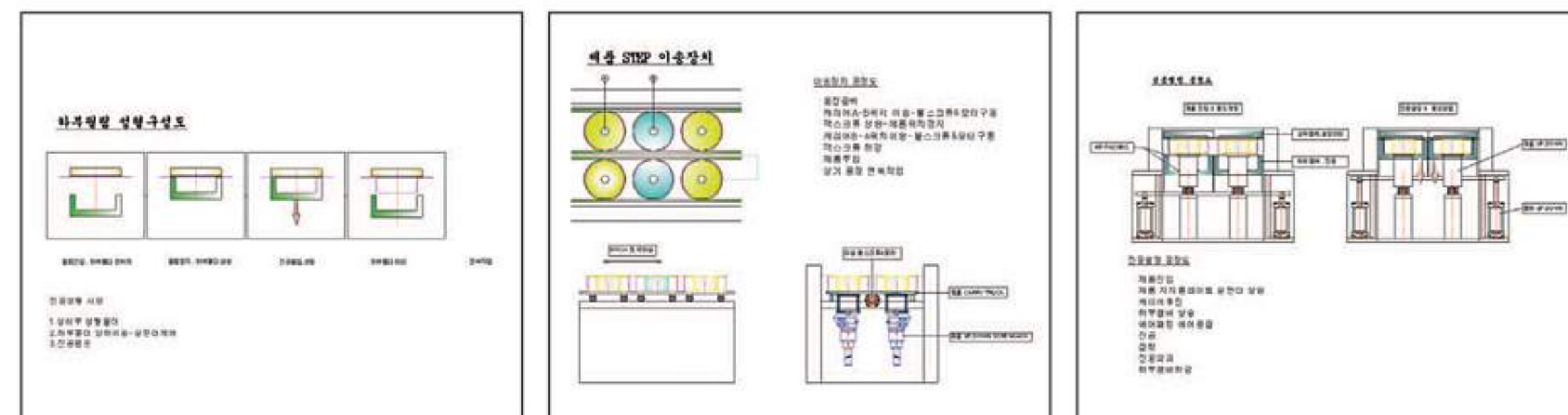

# Roll Type (진공포장 자동화 라인)

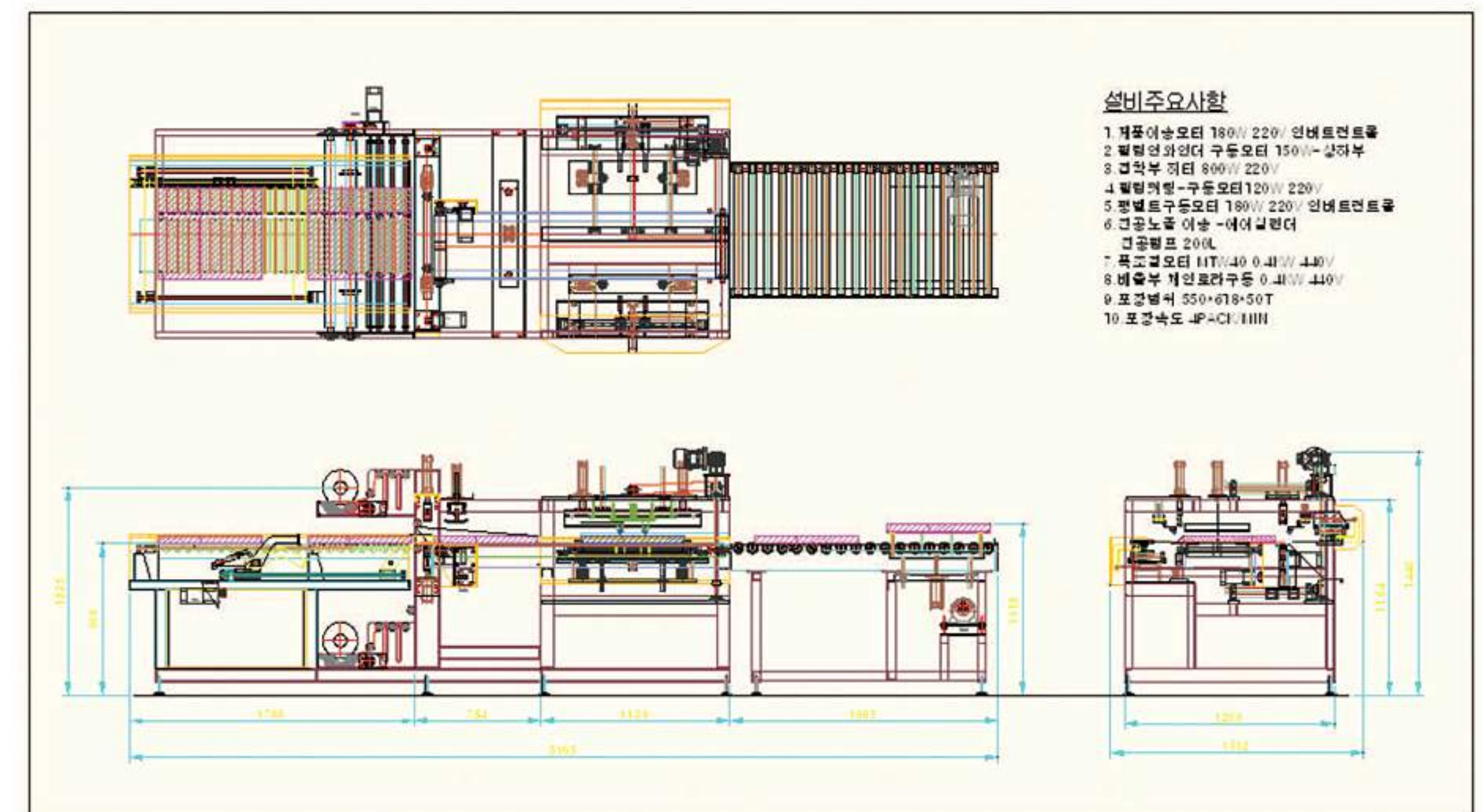



# Vacuum Packaging Machine (진공포장기)

## 제품명 진공포장기

### ▶제품설명

- 챔버가 복식으로 되어 있어서 매우 능률적이다.
- 후레임, 다리를 비롯한 모든 부분이 스테인레스로 제작되어 있어서 가혹한 조건에서도 충분한 내구성을 유지하며 위생적이다.
- 콘트롤판넬은 방수 Flat key방식으로 물청소가 가능하고 운전조작이 편리하다.
- 모든 동작은 마이크로프로세서에 의해 자동제어됨으로 누구나 손쉽게 사용할 수 있으며 간단한 구조로 청소가 용이하며 위생적이다.
- 가스(N<sub>2</sub>, CO<sub>2</sub>)충전장치는 선택상양임.



### ▶SPEC

형식 (Model)		내경치수	외경치수	실링	전기	중량
단식	400형	430(W)x480(L)x160(H)	490(W)x580(L)x540(H)	400mm	220V, 단상	85kg
	500형	490(W)x630(L)x160(H)	540(W)x690(L)x960(H)	460mm	220V, 단상	115kg
	600형	630(W)x600(L)x160(H)	690(W)x690(L)x960(H)	600mm	220V, 단상	125kg
복식	소형	550(W)x670(L)x160(H)	1300(W)x800(L)x1000(H)	540mm	220V, 단상	
	중형	715(W)x670(L)x160(H)	1650(W)x800(L)x1000(H)	700mm	220V, 380V, 3Ø	340kg
	대형	850(W)x760(L)x160(H)	1900(W)x900(L)x1000(H)	800mm	220V, 380V, 3Ø	

## 제품명 단식형 진공포장기



### ▶ Configuration of Seal Bars

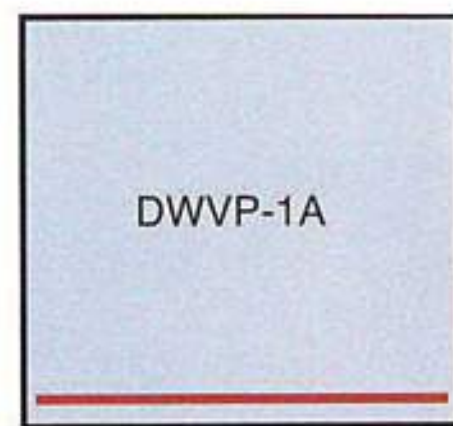

### ▶DWVP-1A 내면치수

- 400형 : 400(L) X 435(W) X 170(H)
- 500형 : 455(L) X 550(W) X 170(H)
- 600형 : 600(L) X 435(W) X 170(H)



# Nozzle Type Vacuum&Gas Flusing M/C (진공포장기)

## 제품명 노즐타입진공포장기-수직형

### ▶특징

- 중량물이나 대형포장물의 진공포장이나 가스충진 포장시 사용단계별 각도조절 가능 높낮이 조절가능
- 노즐 스트로크 조절가능(250mm까지)

### ▶옵션사항

- 작업다이
- 콘베어(이송용)
- 가스충진(N<sub>2</sub>, CO<sub>2</sub>)

### ▶용도

- 내용물이나 박스나 드럼통 안에 들어 있는 상태로 진공, 가스충진 포장시 적합

### ▶SPEC

Power	1Ph, 220V
Dimension	650X1000X1500~1900
Sealing Bar	600mm(600mm 이상은 주문사항)
Capacity	5~6/min
Air pressure	5~7kg/cm <sup>2</sup>
Vacuum Pump	1Ph, 220V, 400 l /min



## 제품명 노즐타입진공포장기-수평형

### ▶특징

- 진공 및 질소가스 충전 겸용 가능함
- 반도체 및 공업제품(산화, 습기, 정전기방지)
- 식품류(유통기한연장, 신선도, 맛과 향 유지)
- 실링 폭이 넓은 큰 봉투의 작업도 가능함
- 높낮이 조절 가능함(Optional)
- 각도조절(0~45) 가능함(Optional)

### ▶SPEC

무게	60kg(진공펌프 사양에 따라 무게는 바뀔수 있음)
접착 길이	450mm, 600mm, 800mm (이 외 규격 주문제작 가능)
접착 폭	5mm, 10mm
전기 사양	1ph, 220V, 50/60Hz (Option : 110V)
요구공압	5~7kg/cm <sup>2</sup>
순간소비전력	1.8~40kw
진공조절방식	타이머제어, 진공센서제어





# Box Shaping Machine (제함기)



## 분당 최대 15BOX의 보급형 제함기

직접 사용하는 작업자 중심에서 설비를 제작하여 더욱 편리하고 간편한 조절 방식 채택에 따른 한층 업그레이드 된 제품입니다.



## 신제품

## 분당 최대 25BOX의 고속형 제함기

터치 패널을 채택하여 작업자가 눈으로 직접 확인하고 보다 편리하게 대처가 가능한 새로운 모델



표준형 박스(STANDARD)

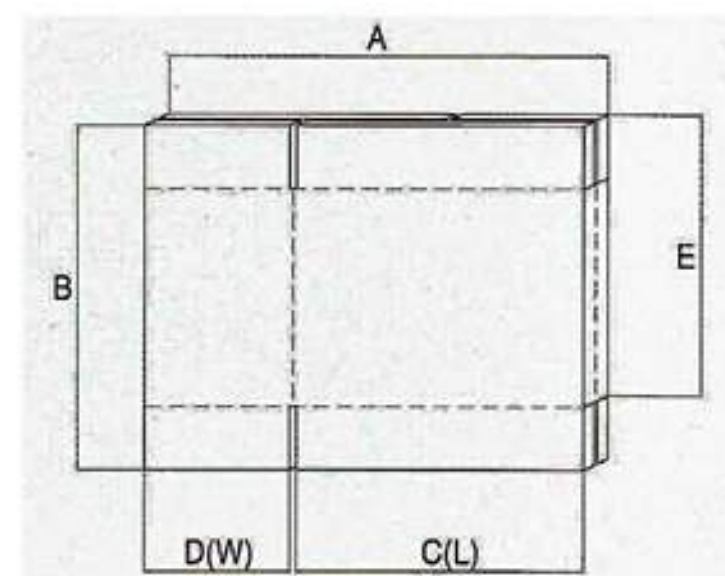

반대형 박스(OPPOSITE)

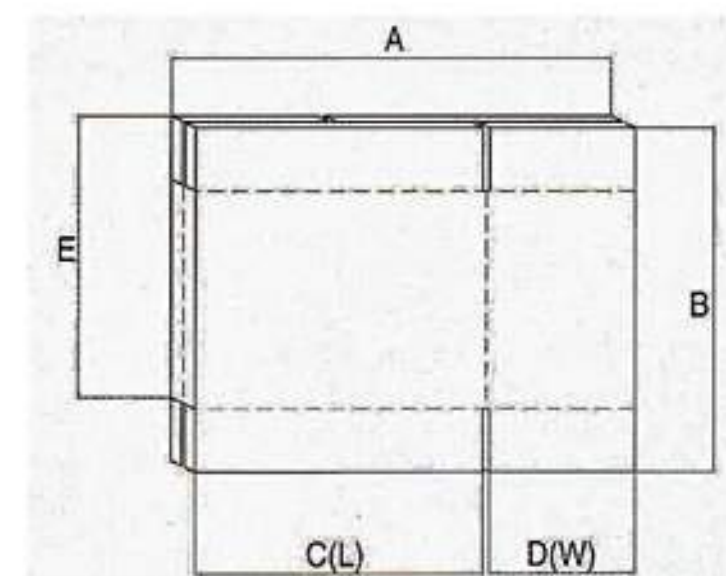

제함박스의 크기(MM)

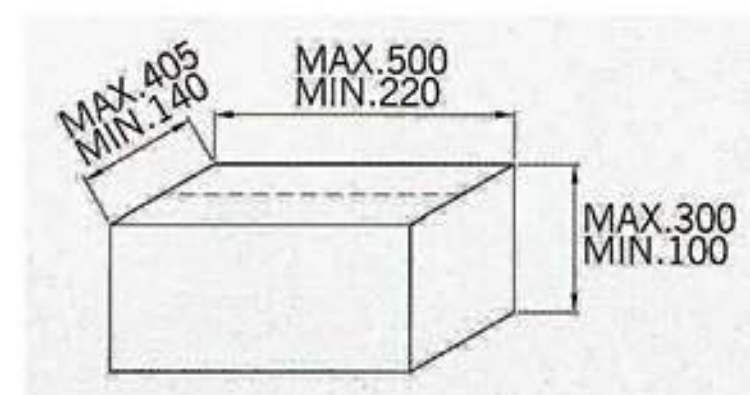

표준형 박스(STANDARD)

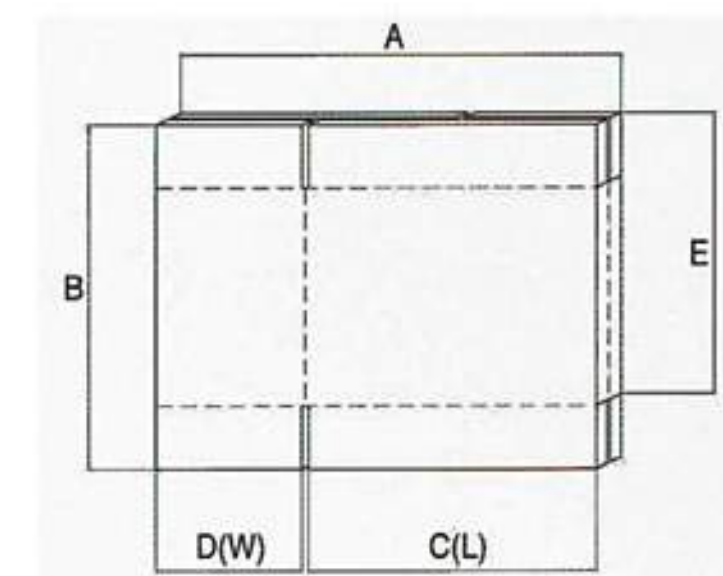

반대형 박스(OPPOSITE)

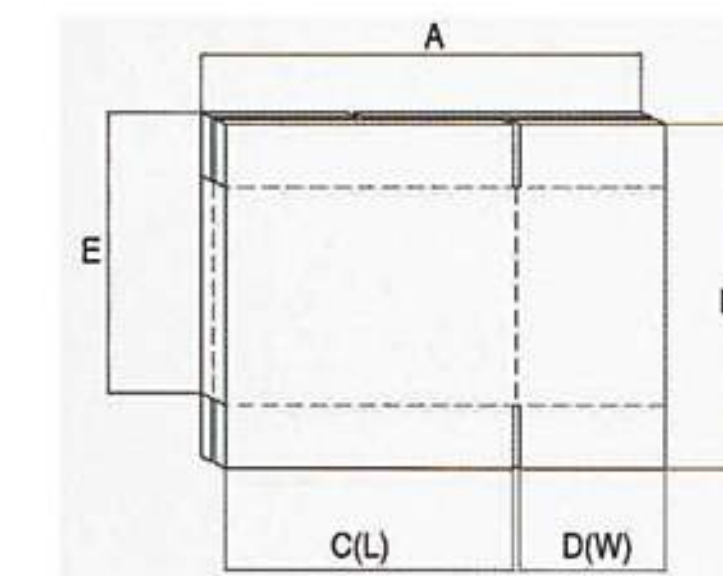

제함박스의 크기(MM)

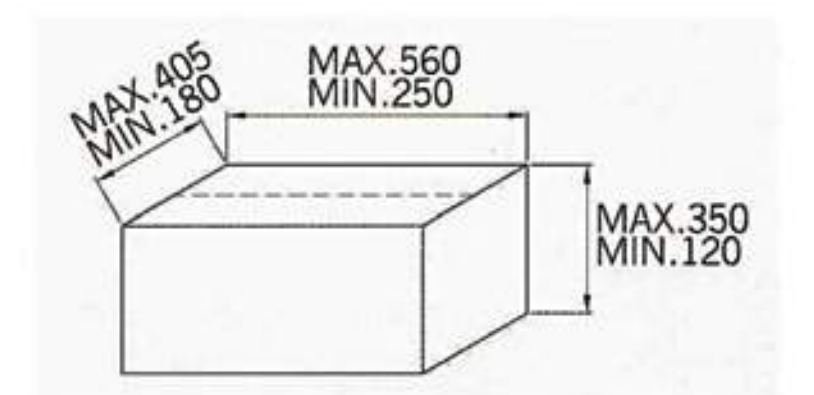

▶SPEC

MACHINE SIZE	2500L×1100W×1780H
PACKAGE SIZE	MAX : 500L×405W×300H MIN : 220L×140W×100H
TACTTIME	12~15BOX/min
POWER SUPPLY	220v×3×60Hz
AIR SUPPLY	5~6kg/cm <sup>2</sup>
ELECTRIC POWER	0.5kw

▶제함가능한 박스크기(단위mm)

	Min	Max
A(Total Length)	360	900
B(Total Height)	230	600
C(Length)	220	500
D(Width)	140	405
E(Height)	170	500

▶SPEC

MACHINE SIZE	2920L×1100W×1950H
PACKAGE SIZE	MAX : 560L×405W×350H MIN : 250L×180W×120H
TACTTIME	16~25BOX/min
POWER SUPPLY	220v×380v×3상×60Hz
AIR SUPPLY	5~6kg/cm <sup>2</sup>
ELECTRIC POWER	0.5kw

▶제함가능한 박스크기(단위mm)

	Min	Max
A(Total Length)	450	965
B(Total Height)	320	750
C(Length)	250	560
D(Width)	180	405
E(Height)	220	550



분당 최대 25BOX의 고속형 제함기 DRE-176

# DRE-176 a high-performance box erector machine of maximum 25 boxes per minute

MODEL  
DRE-176H(HOTMELT-TYPE)  
DRE-176ST(STAPLING TYPE)  
DRE-176(STANDARD TAPE TYPE)



BOX두께에 따른 미세조정시 전문적인 조정이 필요하나 신형방식은 누구나 간단하게 미세조정가능. (실용신안등록번호:0020637)

Enabled easy detail adjustment unlike the existing machines that require the adjustment from an expert (Utility model application no : 0020637)



부싱 및 열처리 가이드 사용으로 내구성 강화. (실용신안등록번호 : 0327256)

Strengthened durability by using bushing and heat-treatment (Utility model registered no : 0327256)

터치스크린 적용  
기계조작 방법 및 이상발생 파트를 화면에 적용하여 초보자도 화면만 보면서 기계를 조작할 수 있다.



모터의 선처리가 콘넥타 처리하여 벨트 교체가 간단하다.

Easy change of belt thanks to the connector treatment on the motor pre-process.

작동부위의 원활한 동작, 수명연장을 위해 BALL BUSH 적용.

Applied ball bush to enable a smoother movement and to prolong life span.

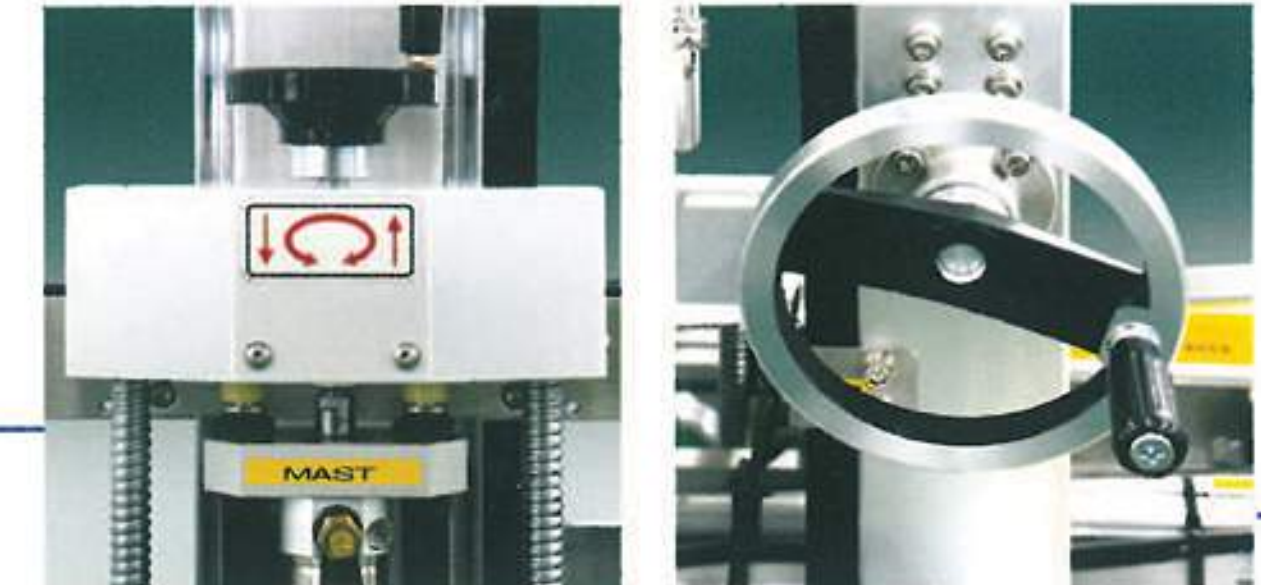

BALL SCREW 채택으로 높이 조절이 간단하고 쉽다. (실용신안 등록번호 : 0392468)

Easy and simple height adjustment due to the application of ball screw (Utility model registered no : 0392468)

POST높이 조절 장치를 기둥안에 넣어 콤팩트하며 핸들로 쉽게 UP/DOWN 되도록 하였다. (실용신안 등록번호 : 0392469)

Placed the post height balancing equipment in the pillar to adjustment of handle. (Utility model registered no : 0392469)

주요 동작부위가 LM GUIDE를 적용하여 내구성이 강함.

Strong durability due to the application of LM Guide on key processing areas  
Applied ball bush to enable a smoother movement and to prolong life span



파손 및 소손 방지용 COVER부착  
Attached cover to prevent general damage and fire damage



# Box Shaping&Taping M/C (제함기&테이핑)

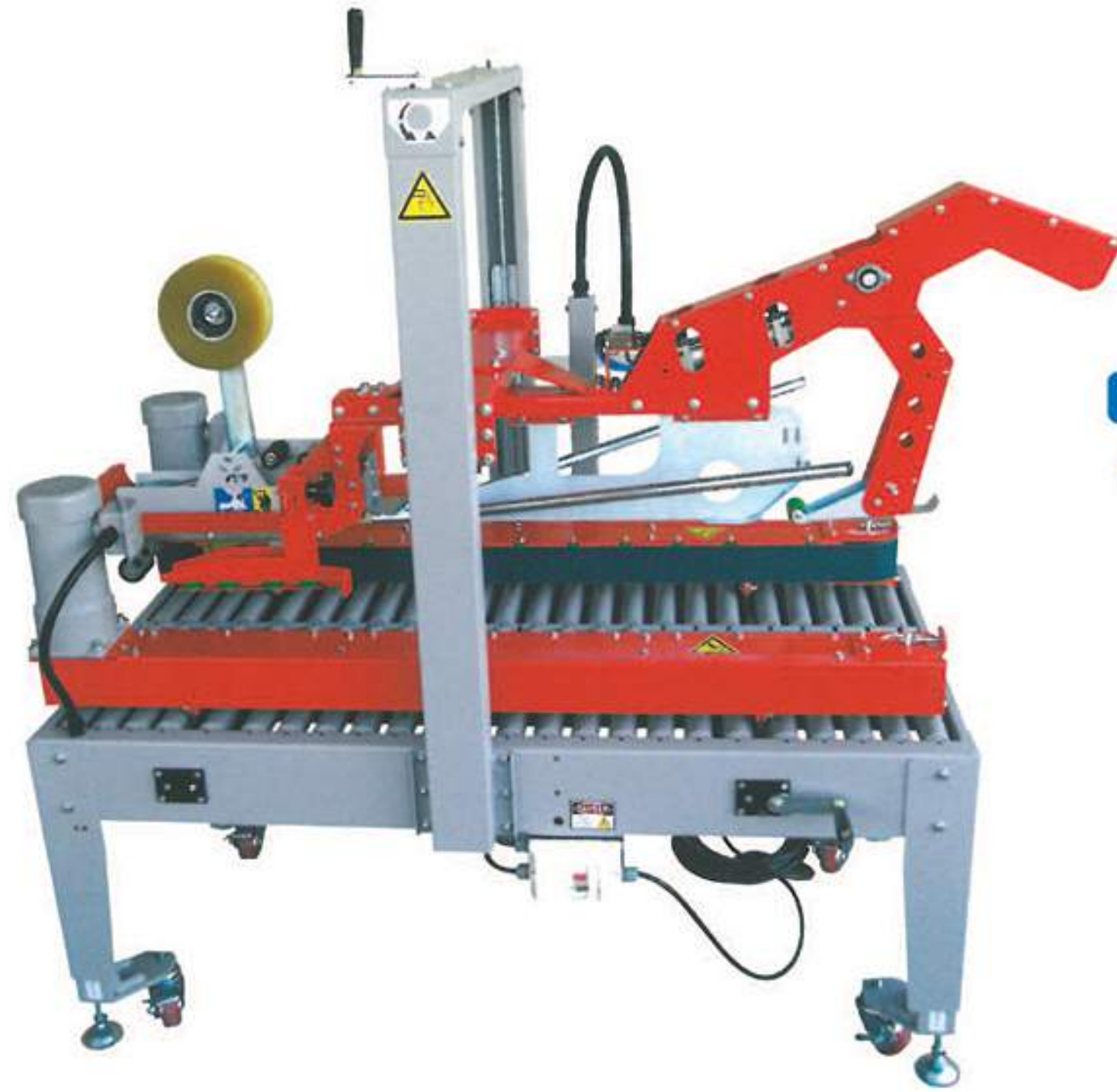

**제품명** 자동 봉합기(DWAT-500)

- ▶제품사양
- 기기사양 : 1500(L) X 950(W) X 1700(H)
  - Box Size : MIN 200 X160 X 110  
MAX 500 X 450 X 450
  - 전력 : 220V, 380V / 60Hz / 3PH
  - Capacity : 17Box / Min
  - 공기압력 : 6kg

**제품명** NEW 반자동 봉합기(DWST-500)

- ▶제품사양
- 기기사양 : 1870(L) X 950(W) X 1500(H)
  - Box Size : MIN 200 X160 X 110  
MAX 500 X 450 X 450
  - 전력 : 220V, 380V / 60Hz / 3PH
  - Capacity : 24Box / Min



**제품명** Random 제함 일체형 상하 봉합기 -사이드벨트형(DWAT-500RD)

- ▶제품사양
- 기기사양 : 2100(L) X 960(W) X 1360(H)
  - Box Size : MIN 200 X 210 X 110  
MAX 500 X 450 X 450
  - 전력 : 220V, 380V / 60Hz / 3PH
  - Capacity : 6Box / Min
  - 공기압력 : 6kg



**제품명** Random 반자동 봉합기(DWST-500RD)

- ▶제품사양
- 기기사양 : 1700(L) X 960(W) X 1400(H)
  - Box Size : MIN 200 X 160 X 110  
MAX 500 X 450 X 450
  - 전력 : 220V, 380V / 60Hz / 3PH
  - Capacity : 14Box / Min
  - 공기압력 : 6kg



- ▶제품설명
- 센터링(Centering) 장치가 설치되어 있어 공박스에 내용물을 손쉽게 적대하고 편리하게 작업할 수 있도록 설계 제작 되었습니다.
  - Box 크기(폭 높이)에 관계없이 자동으로 저절되며 다양한 크기의 Box를 연속으로 처리할 수 있도록 완벽한 기능을 갖추었습니다. 직접 확인하십시오.



# Box Shaping&Taping M/C (제함기&테이핑)

## 제품명 반자동 제함 일체형 상하 봉합기

- ▶제품사양
- 기기사양 : 2100(L) X 960(W) X 1500(H)
  - Box Size : MIN 200 X 210 X 110  
MAX 500 X 450 X 450
  - 전력 : 220V, 380V / 60Hz / 3PH
  - Capacity : 24Box / Min
  - 공기압력 : 6kg



## 제품명 전자동 봉합기

- ▶제품사양
- 기기사양 : 2100(L) X 1060(W) X 1400(H)
  - Box Size : MIN 200 X 160 X 100  
MAX 500 X 450 X 450
  - 전력 : 220V, 380V / 60Hz / 3PH
  - Capacity : 8Box / Min
  - 공기압력 : 6kg



## 제품명 고속 전자동 봉합기

- ▶제품사양
- 기기사양 : 2970(L) X 1060(W) X 1400(H)
  - Box Size : MIN 200 X 160 X 100  
MAX 500 X 450 X 450
  - 전력 : 220V, 380V / 60Hz / 3PH
  - Capacity : 17Box / Min
  - 공기압력 : 6kg



## 제품명 사이드 테이프 봉합기

- ▶제품설명
- 스티로폼 BOX 수산물 · 농산물  
공산품 BOX 등의 측면 포장에 용이
  - 간단한 구조와 편리하고 쉬운 작업
  - 주문제작 가능





# Box Shaping&Cartoner M/C

(제함기&카톤성형M/C)

## 제품명 카톤포장기

### ▶제작사양

- MACHINE SPEED : MAX.12 CARTON/MIN  
NOMAL, 0~10 CARTON/MIN
- CARTON TYPE : HOT MELT TYPE
- POWER : 220V x 60Hz x 3Phase
- MAIN MOTOR : 0.75kw
- AIR PRESSURE : 6kg/cm<sup>2</sup>
- AIR CONSUMPTION : 240L/MIN
- AIR UNIT : KOREA FESTO PRODUCT
- MACHINE DIMENSIONS : 2,260L x 900W x 1,400H m/m
- CARTON BOX SIZE : SAMPLE 에 준함



# Auto Card Checker Weigher

## 제품명 자동중량선별기

### ▶제작사양

제품의 절대중량을 여러군을 터치패널에 미리 입력하여 설정한후 포장작업시의 불량으로 인해 투입이 부족하거나 과량으로 될 때 편차계량방식으로 완벽하게 선별부(Air Type)에 의해 제거시키는 SYSTEM 이며 (±0.15kg)을 벗어나는 제품을 최대 min/400EA의 처리속도시 선별할 수 있다.

### ▶SPEC

모델	W303	W313	W323	
최대용량	300g	600g	1,200g	
계량범위	3~300g	6~600g	12~1,200g	
한눈의 값	0.05g	0.1g	0.2g	
최대계량 확도	±0.15g	±0.3g	±0.4g	
최대처리 속도	400ea/min	350ea/min	250ea/min	
이송속도	10~84m/min	10~74m/min	10~74m/min	
계량물 크기	폭	30~100mm	30~150mm	30~220mm
	길이	30~200mm	30~260mm	30~320mm
	높이	10~100mm	10~150mm	10~220mm
적용선별부	R203 Flip Bar R313 Side Camer R403 Air Blast R503 Pusher on Belt R703 Drop Belt	R213 Flip Bar R313 Slide Camer R413 Air Blast R513 Pusher on Belt R613 Pusher on Roller R713 Drop Belt	R223 Flip Bar R423 Air Blast R523 Pusher on Belt R623 Pusher on roller R723 Drop Belt	
사용전원	200VAC ±10% Single Phase, 50/60Hz			
환경조건	5°C~35°C(41°F~95°F), Variation not to exceed ±2°C(4°F), hr, Relative Humidity : 35%~85%			



※ 최대계량확도는 계량물의 상태나 조건에 따라 달라질 수 있습니다.  
※ 최대 처리속도는 계량물의 크기나 컨베이어의 속도에 따라 달라질 수 있습니다.

# Labeling System

## 제품명 상면용 자동 라벨 부착기

### ▶제품설명

- 제품용기의 상면에 라벨을 자동으로 부착하는 타입
- 식품을 비롯하여 약품, 공업제품, 정밀부품에 이르기까지 용도에 맞추어 라벨링 시스템을 구축

### ▶사양

- Capacity : Hi-speed 150~250/min
- 공기압력 : 5kg.F/Cm (Use to Hot Printer)
- 전력 : 220V, 1PH or 3PH, 50Hz or 60Hz
- 특징 : winder & re-winder Unit
- Accuracy : ±0.5mm - ±1mm



## 제품명 원형용 자동 라벨 부착기

### ▶제품설명

- 양측면 코너에 라벨을 접착하여 PUSHING UNIT에 의해 "ㄱ"자 형태로 접착을 마무리한다.
- 마감후 AIR CYLINDER에 의해 자동으로 배출되는 시스템입니다.
- 폭 넓은 선택, 특정한 위치에 부착되는 요구를 완벽하게 소화 할 수 있다.
- 뛰어난 속도, 정밀함을 갖춘 자동라벨부착기이다.
- OPTION : 날인기





# Vacuum & Band Sealer



## 제품명 신개념 진공/가스 치환

- ▶제품설명
- 연속식으로 진공포장보다 작업 효율 증가
  - 절전 타이밍 가능
  - 진공시간 및 가스충전 시간 조절 가능
  - 카본 테이프 타입 날인 장치 장착으로 진공/충진과 날인 동시 작업가능

### ▶SPEC

형식	DWTS-250H
사용전원	220V 1PHASHE 50~60Hz
소비전력	1340W
진공펌프	국산 0.4kW(독일제 및 외제 선택사양)
테프론 벨트	W220xL3140
컨베이어 벨트	W220xL3140
크기	W605xL1680xH1065
기계중량	160Kg

# Band Sealer (고급형)



모델명 DWTS-250H



모델명 DWTS-250V

### ▶SPEC

형식	DWTS-250H	DWTS-250V
접착속도	0~20m/min(속도조절)	0~20m/min(속도조절)
접착폭	10mm(선택가능)	10mm(선택가능)
접착히터	400w×2EA(특수압축히터)	400w×2EA
냉각방식	강제 공냉식	강제 공냉식
컨베이어벨트	230×2050L×T2(OPTION 사양)	230×2760L
사용전압	220V 단상(50~60)	220V 1Ø
날인방식	인자위치 조절 & 고체잉크방식	고체잉크방식, 압인식



# Band Sealer (경제형)



### ▶SPEC

모델	DWMB-180T(수평형)	DWMB-180V(수직형)	DWMB-180TP(수평인자형)	DWMB-180VP(수직인자형)
전기	AC220V 50HZ	AC220V 50HZ	AC220V 50HZ	AC220V 50HZ
셀링 파워	300x2W	300x2W	300x2W	300x2W
프린트 히팅 파워	-	-	40x2W	40x2W
셀링 속도	0-12(0-16)m/분	0-12(0-16)m/분	0-12(0-16)m/분	0-12(0-16)m/분
셀링 폭	8mm	8mm	8mm	8mm
온도 범위	0-300°C	0-300°C	0-300°C	0-300°C
프린트 타입	압인 방식 (옵션)	압인 방식 (옵션)	고체잉크	고체잉크
셀링센터에서 컨베이어까지 길이	10-40mm	200-320mm	10-40mm	200-320mm
컨베이어 사이즈	W180xL840mm	W180xL840mm	W180xL950mm	W180xL950mm
컨베이어 최대 허용 중량(한 팩 당)	1kg	1kg	1kg	1kg
컨베이어 전체 허용 중량	3kg	3kg	3kg	3kg
사이즈	W380xL840xH320mm	W380xL840xH530mm	W400xL950xH340mm	W400xL950xH540mm
중량	32kg	37kg	45kg	50kg



# Food Cup/Tray Sealing M/C (용기 포장기)

## 제품명 자동형 용기 포장기계(1~6열)

- 특징**
- 기계의 대부분이 스테인레스 및 알루미늄으로 제작되어 열악한 환경에도 부식이 없고 내구성이 강하다.
  - 몰드이동이 인덱스 드라이버를 사용하여 정확한 위치가 보장 되어 접착면에 핀홀이 생기지 않는다.
  - 필름을 사용하는 제품에 적합하며 큰 제품도 가능하다.
  - 일부인 장치는 기본사항이다.
  - 생산품목 및 내용물 : 비프, 스낵 또는 미네랄 제품, 물, 커피, 주스, 차, 우유 등 액상제품, 소스, 푸딩, 김치류 등 점성제품 등
  - 생산능력 : 1 Line(열)당 10~15회/min 가능하며 작업능력은 필요에 따라 1~6열로 선택제작가능하다.
  - 옵션사항 : Tray 공급장치  
제품 공급장치(정량충진장치)  
inkjet printer  
가스흡수제 부착장치  
크림롤 설비 추가
  - 포장재료 : PP, NYLON, AL, PET
- SPEC 포장방법 용기 톱 썰링**
- 사용가능 필름 및 용기 영접착 가능용기 및 필름
  - 최대필름 폭 460mm
  - 최대용기 크기(mm) : (1열 몰드 배열기준) 320 X 270 X 150
  - 생산능력 10~15 cycle/Min(1열 기준)



## 제품명 반자동형 용기 포장기계(1~2열)

- 특징**
- 내용물 : 컵라면, 김치, 어묵, 젤리, 된장, 고추장, 쌈장, 찜, 액상제품등
  - 포장열수 : 1~2열
  - 용기 : 정사각, 직사각, 원형, 타원형 등
  - 생산능력 : 5~10EA/MIN
  - 소비전력 : 단상 220V 1.5KW
  - 기계중량 : 100~200KG



## 제품명 소형, 중형 수동용기포장기계

### 모델명 DWC-15D, DWC-25D

- 제품설명**
- Mould 교환이 가능하여 어떠한 용기라도 포장 가능하며 4가지의 지정용기가 있어 포장 단위 조정이 용이합니다. 또한 가격이 저렴하여 보급형 포장기로 유명합니다.
- 적용품목**
- 체인점, 택배 및 배달용으로 용이하며 소량다품목 포장과 육가공품, 단무지, 김치류, 기타 국물이 있는 제품에 최적



용기소형

용기중형

용기대형

용기특대형

용기필름





# PP Banding Machine (밴딩기)



모델명 DWALB-8560

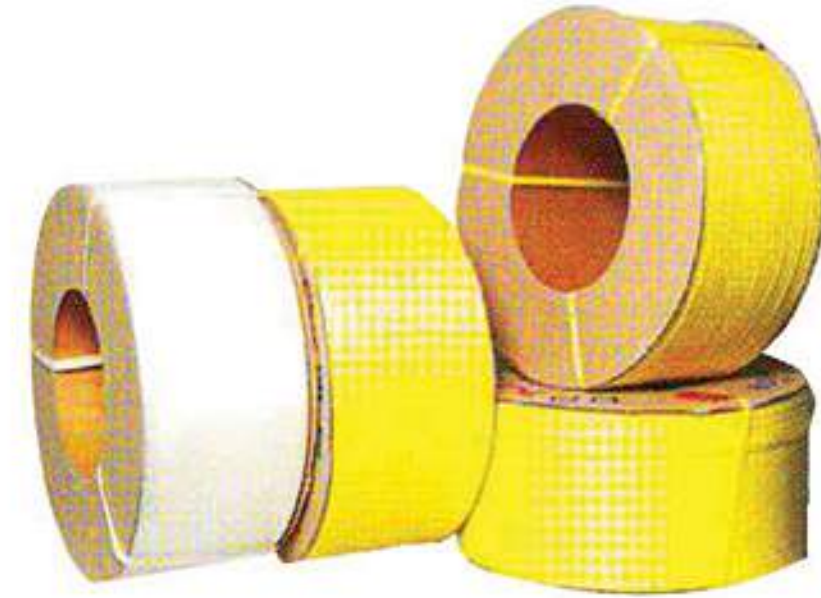

모델명 DWSAL-450



모델명 DWAB-8560



모델명 DWSA-780

# Wrapping Machine (랩핑기)



**제품명** Pull-Auto Pallet Stretch Wrapper

**모델명** DWWP-2020F

**▶제품설명**

- 본기계는 완전 자동식 스트레치 랩핑기로 공장자동화, 출하자동화를 위한 모델입니다.
- 턴테이블에 자동 Conveyor System을 장착하고 있으며 진입, 배출부에 Pallet Conveyor를 연결하여 Pallet Load의 진입에서 랩핑후 배출까지 무인자동으로 진행됩니다.
- 필름의 부착과 랩핑후 절단은 Film Clamping & Cutting Device에 의해 자동 처리됩니다.
- 첨단 Control Interface로 기존라인과의 연동동작이 무리없이 진행됩니다.

**제품명** General Stretch Head Power Pre-Stretch Head

**모델명** DWWP-2415

**▶제품설명**

- 파워 프리스트레칭 방식이란 모터에 의해 구동되는 2개의 롤로 사이로 랩필름을 통과 시키면서 2차 롤러의 호전수를 1차롤러보다 최대 3배까지 빠르게 하여 필름을 강제 연신(스트레칭)시키는 방식이다. 또한 필름의 송출량을 함께 조절하여 연신과 동시에 텐션을 가하여 팔레트하물에 랩핑될때 보다 타이트하게 랩핑한다. 유니트의 마지막 부분에는 Dancing Roller를 설치하여 Pallet Load의 모서리 부분과 평면 부분의 텐션을 조절하여 제품의 모서리가 눌리지 않게 랩핑되는 방식이다. 시간이 지남에 따라 Pro-Stretching 되어진 필름의 수축력에 의해 결속력이 증대되며 자재의 소모량을 최대 60%까지 절약할 수 있다.



**▶SPEC**

SPEC	MODEL	DWWP-2415	DWWP-2020F
Wrapping Dimension		1200x1200(W,L)	1120x2300(W,L)
Wrapping Height		Max. 2000(H)	Max. 2000(H)
Wrapping Weight		1500KG	2000KG
Turntable Dimension		1500(Ø)	2000(Ø)
Turntable Speed		Max. 9rpm	Max. 9rpm
Packing Film		LLDPE	LLDPE
Motor		Turntable : 1hp Up-down : 1hp Stretch : 1/8hp	Turntable : 2hp Up-down : 1hp Stretch : 1/8hp
Power Supply		3상, 220V/380V	3상, 220V/380V



# 인자기, 결속기 시리즈

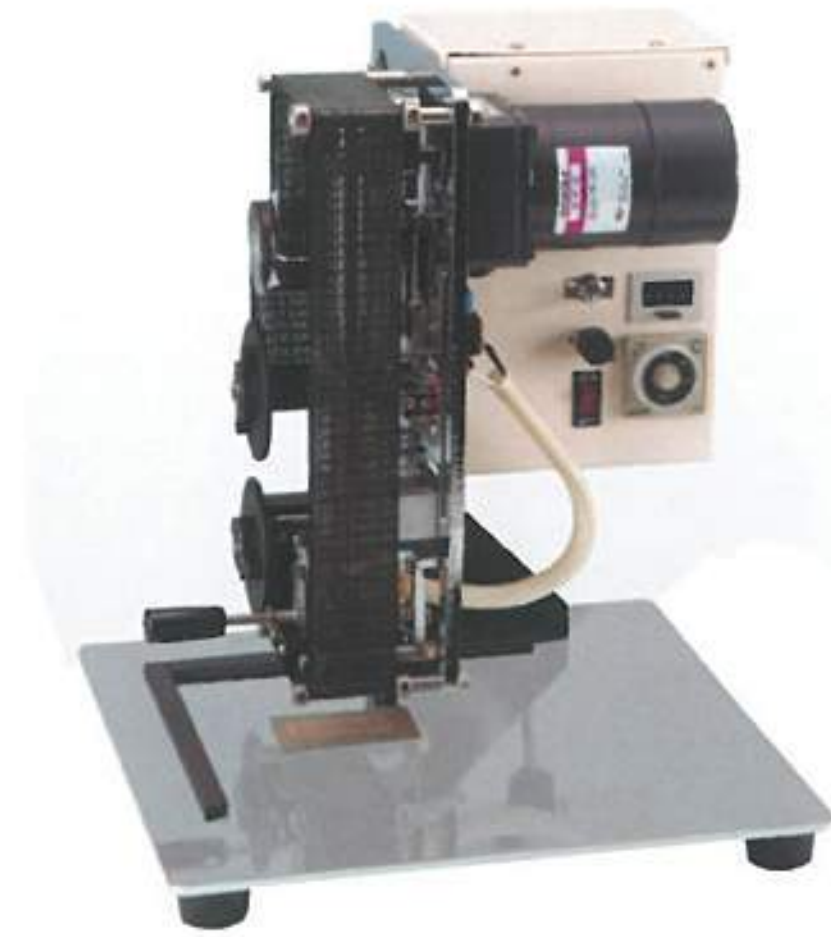

**모델명** DWHP-20A(Air식) / DWHP-20M(Motor식)

**▶제품설명**

- 기계크기 : 380(W) X 380(H) X 350(L)
- 활자영역 : 45 X 5 X 100 X 2열
- 전원공급 : AC 220V, 60Hz
- 구동방식 : AIR CYLINDER & MOTOR 구동방식



**모델명** PD-380E

**▶제품설명**

- 속도 : 300pcs/min (depend on object size)
- 제품크기 : 폭 30~200mm, 길이 55~380mm
- 인쇄영역 : with in 60mm(W) x 250mm(L)
- 기계크기 : 300(W) X 260(H) X 440(L)
- 무게 : 20kg



**제품명** 부채꼴 결속기(JABARA TIE MATIC)

**모델명** DWSE-300

**▶제품사양**

- 제품크기 : 550 X 450 X 950
- 실링면적 : 300mm
- 공기압 : 5~6.5kg/m<sup>2</sup>
- 무게 : 75kg



**제품명** 칼라타이 결속기(TIE MATIC)

**모델명** DWCT-10, DWCT-12

**▶제품사양**

- 외형규격 : 200(L) X 180(W) X 280(H)
- 결속반경 : 10mm이내, 12mm이내
- 소비전력 : 220V, 60Hz
- 중량 : 5.8kg

# Metal Detector (금속검출기)



**제품명** 금속검출기

**▶SPEC**

NMD440/470-25 Series		2508	2510	2515	2520
터널규격	폭	250mm			
	높이	50	100	150	200
통과규격	폭	220mm			
	높이	50	70	120	170

**▶SPEC**

NMD440/470-35 Series		3508	3510	3515	3520
터널규격	폭	350mm			
	높이	80	100	150	200
통과규격	폭	320mm			
	높이	50	70	120	170

**▶SPEC**

NMD440/470-50 Series		5010	5015	5020	5025
터널규격	폭	500mm			
	높이	100	150	200	250
통과규격	폭	470mm			
	높이	70	120	170	220

**▶SPEC**

NMD440/470-30 Series		3008	3010	3015	3020
터널규격	폭	300mm			
	높이	80	100	150	200
통과규격	폭	270mm			
	높이	50	70	120	170

**▶SPEC**

NMD440/470-40 Series		4008	4010	4015	4020
터널규격	폭	400mm			
	높이	80	100	150	200
통과규격	폭	370mm			
	높이	50	70	120	170

**▶SPEC**

NMD440/470-60 Series		6010	6015	6020	6025
터널규격	폭	600mm			
	높이	100	150	200	250
통과규격	폭	570mm			
	높이	70	120	170	220



# Product Feeder (제품공급장치)

# Conveyor Series (컨베이어)



제품명 BELT FEEDER



제품명 BOWL CONVEYOR



제품명 INCLINE CONVEYOR



제품명 BUCKET LIFTER



제품명 SCREW CONVEYOR



제품명 AL PROFILE CONVEYOR



제품명 TURN TABLE



제품명 PLATFORM



제품명 Z-Line CONVEYOR



제품명 작업 LINE CONVEYOR



제품명 상하차 CONVEYOR-POSCON  
- 높낮이 조정이 쉽고 가벼워 이동이 간편합니다.



제품명 상하차 CONVEYOR-POWER POCON

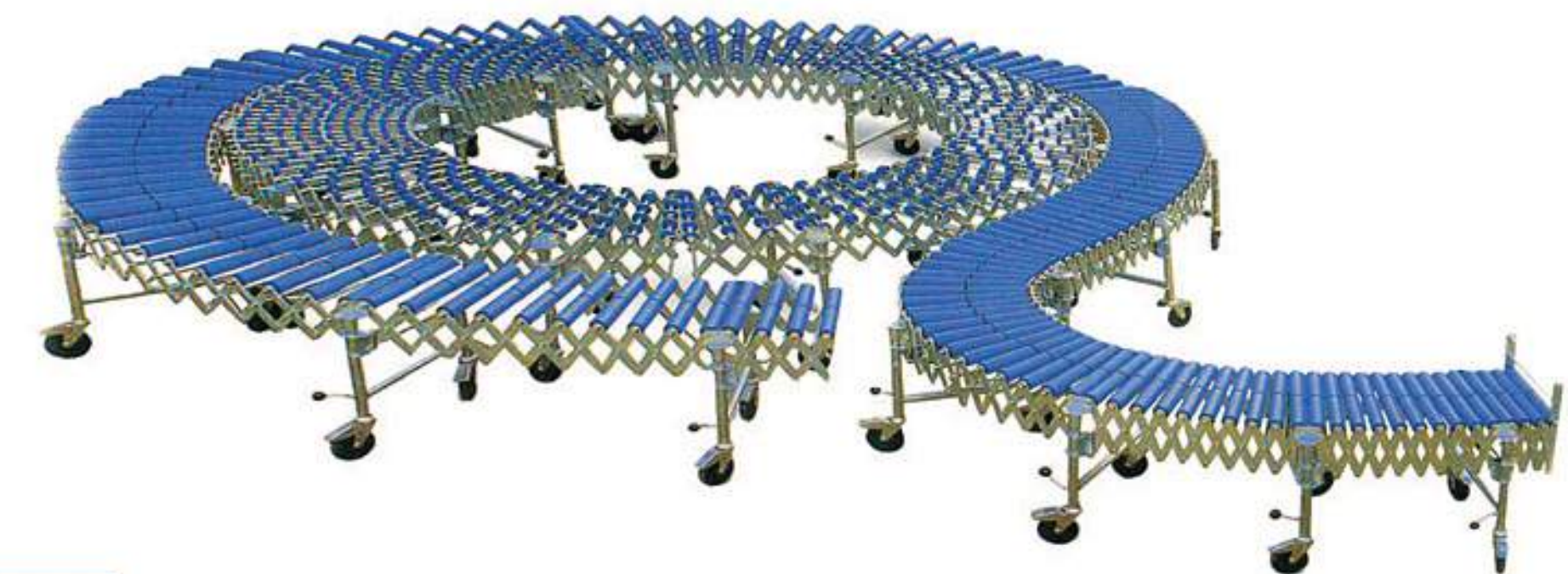

제품명 FLEXIBLE CONVEYOR





〈포장지제조공장〉



**Sealed Air**



〈수입포장지 공급 AGENT〉





현장사진



현장사진



현장사진

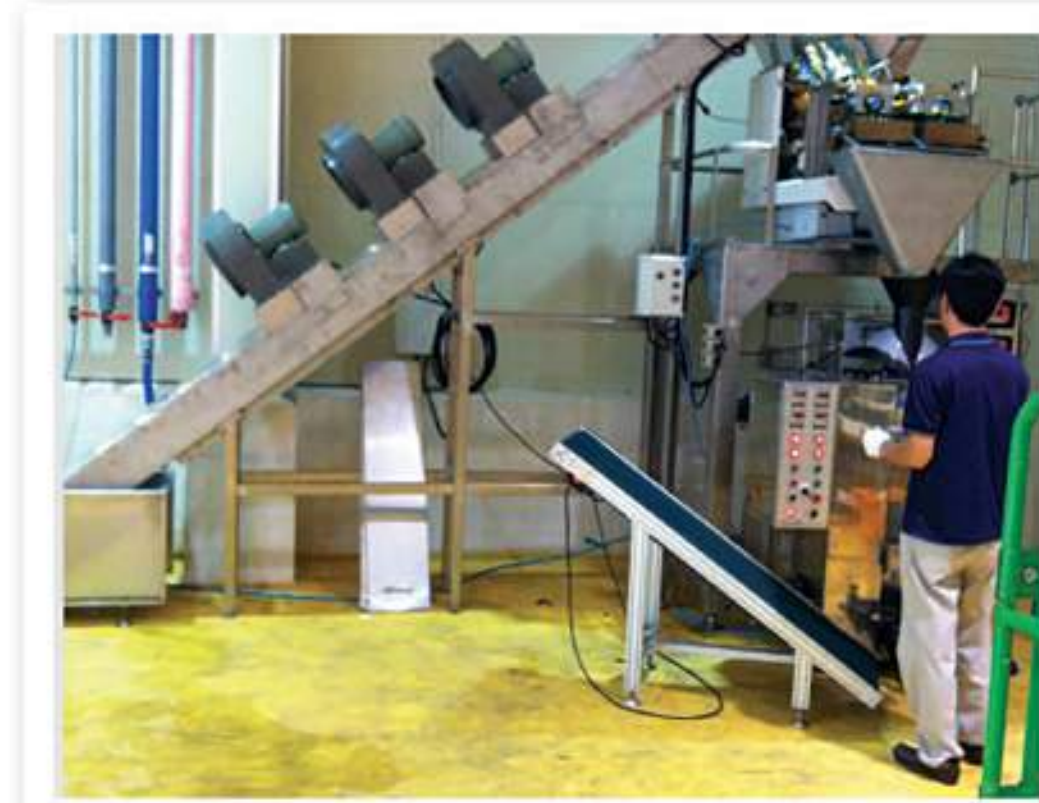

현장사진



현장사진



현장사진





A series of horizontal dashed lines for taking notes.

# Challenge to Challenge

“변화에 도전하는 기업”  
미래를 준비하는 가치경영

