



UL 인증



ISO 9001/2000 인증



소방산업기술원



벤처기업인증



KS표시허가인증



코트라보증브랜드



FM인증



ASSE인증

YOUNGJIN
FLEX

YoungJin Flex Sprinkler Hose & Head



주영진플렉스

개요 및 연혁/HISTORY

● 공공기관 인증 및 기타

기업인증 : 이노비즈기업, 벤처기업, 수출유망중소기업, 기업부설연구소인증,
코트라보증브랜드기업, 시흥시 전략육성기업.

제품 및 품질인증 : KS인증(신축관, 워터해머흡수기), UL인증, FM인증, ISO9001/2000인증,
ASSE인증, 한국소방산업기술원 제품 형식승인.

기타등록 : 조달청등록업체, 방위사업청등록업체,
하이닉스 등록 업체, 삼성반도체 등록 업체, 현대자동차 등록 업체.

지적재산권 : 특허4건, 실용신안 2건, 의장등록 1건.

표창 : 소방방재청, 경기중소기업종합지원센터



YOUNGJIN

FLEX

- 2011년 12월 경기중소기업지원센터 표창
- 2011년 08월 ASSE인증(워터해머흡수기)
- 2011년 05월 시흥시 전략육성기업
- 2011년 03월 UL인증(SP-Joint Braided Type)
- 2010년 11월 소방방재청 표창
- 2010년 07월 FM인증(SP-Joint Braided Type)
- 2010년 05월 코트라 보증브랜드 기업
- 2010년 04월 KS인증(워터해머흡수기)
- 2009년 10월 UL인증(SP-Joint Unbraided Type)
- 2007년 10월 병역특례 업체 지정
- 2007년 08월 수출유망중소기업 지정
- 2006년 04월 한국&중국 합작 단조밸브(A105)생산
- 2006년 03월 기업부설연구소 설립 INNO-BIZ 기업 인증
- 2006년 01월 방위산업청 업체등록
- 2005년 08월 스프링클러 후렉시블 조인트 생산개시(한국소방검정공사 승인)
- 2005년 05월 벤처기업인증, 무역업 신고필증 등록
- 2005년 01월 (주)영진플렉스 상호변경(자본금 5억원)
- 2001년 11월 KS인증(신축관), ISO 9001/2000 인증 획득
- 1999년 12월 영진후렉시블공업(주) 법인전환
- 1991년 11월 영진기공 설립

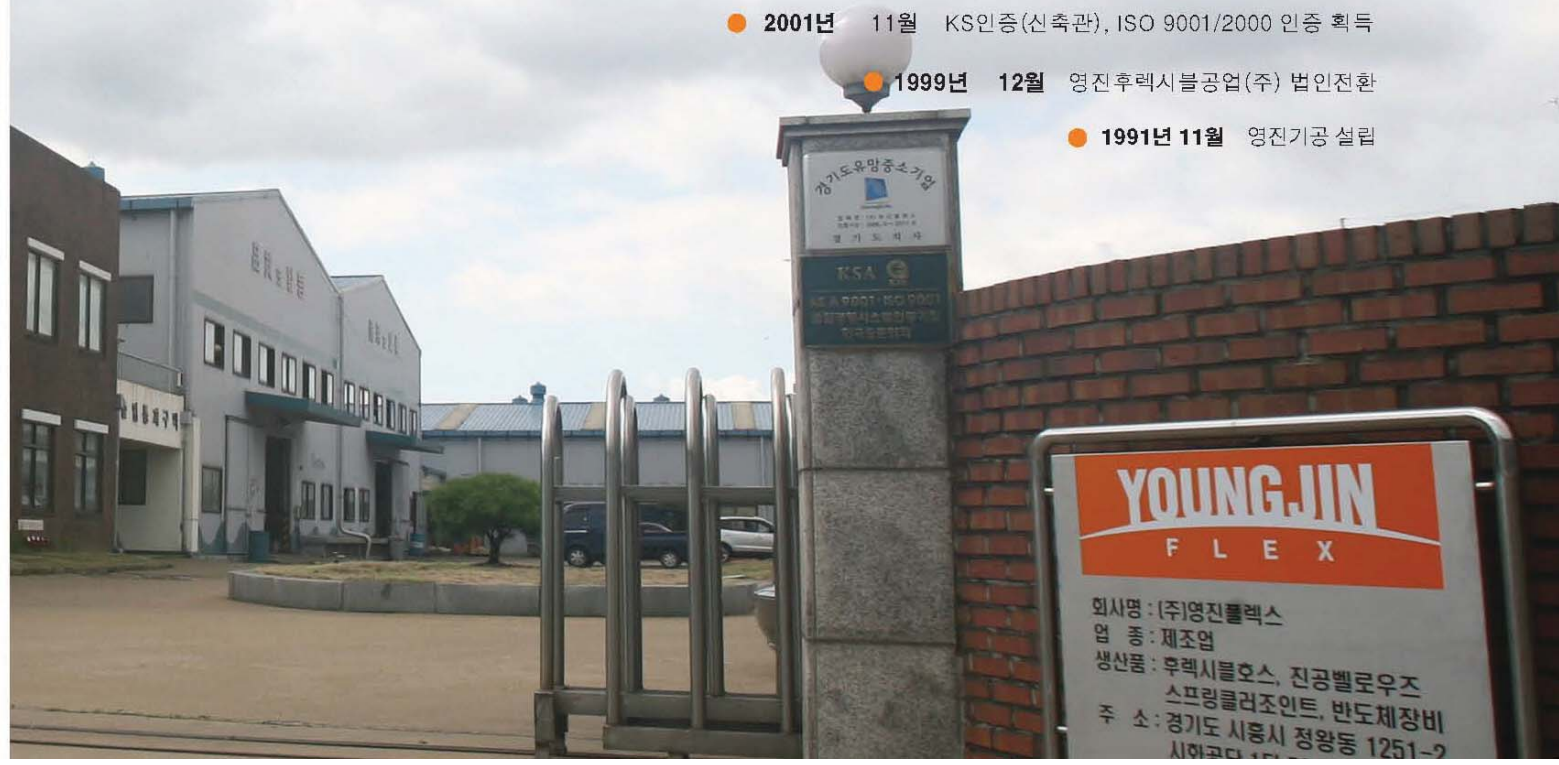

YOUNGJIN
FLEX

회사명 : (주)영진플렉스
 업 종 : 제조업
 생산품 : 후렉시블호스, 진공벨로우즈
 스프링클러조인트, 반도체장비
 주 소 : 경기도 시흥시 정왕동 1251-2
 시흥공단 1번지

인사말



우리 (주)영진플렉스를 아껴주신 여러분께 회사를 대표하여 깊은 감사를 드립니다. 당사는 1991년 설립 이래 꾸준한 노력과 고객신뢰를 바탕으로 21년간 건축설비, 소방설비, 환경(소음진동), 플랜트 등 국내산업 설비분야에서 묵묵히 성장해 왔습니다. 그것은

품질과의 약속! 고객과의 약속!을

잘 지켜왔기 때문입니다.

오늘도 (주)영진플렉스는 검증된 기술 노하우와 경험, 그리고 끊임없는 투자로 국내 최신 자동화시스템을 도입하여 벨로우즈, 후렉시블, 신축관, 수격방지기, 스프링클러 헤드 & 호스 등 우수한 산업설비제품을 제작, 판매하여 모든 고객으로부터 신뢰와 호평을 받고 있으며

KS, ASSE, UL, FM, ISO9001 품질인증 등 자체시스템을 대외적으로 인정받고 있습니다.

특히 2003년 오사카, 2004년 호남영업소를 개설하여 국내외 영업발판을 구축하였고 이러한 신뢰를 바탕으로 삼성, 대우, 현대, 롯데, GS 등 국내 대규모 건설회사에 당사제품이 조달 시공되고 있습니다.

앞으로 (주)영진플렉스는 차별화된 산업설비 생산업체로 더욱더 그 영역을 넓혀 미래건설산업발전에

증추적인 역할을 다 할 것이며

우리 임직원 일동은 모든 고객에게

항상 下心하는 마음으로 최선을 다할것을 약속드립니다.

대단히 감사합니다.

(주)영진플렉스 대표이사 **임 태 경**



CONTENTS

개요 및 연혁.....	2
인사말 및 목차.....	4
1.후렉시블 스프링클러 호스.....	6
2.유리벌브형 스프링클러 헤드.....	8
3.플러쉬형 스프링클러 헤드.....	9
4.드라이펜던트형 스프링클러 헤드.....	10
5.측벽형 스프링클러 헤드.....	11
6.개방형 스프링클러 헤드.....	12
7.사이트 글라스 유니온.....	13

1. 후렉시블 스프링클러 호스(TK-SPJ-C/SPJ-A/SPJ-B)

화재 발생시 화재의 초기 진압 목적으로 사용되는 소방설비 자재로서 스프링클러 설비에서 소방배관과 스프링클러 헤드를 연결해 주는 스프링클러 설비의 신속이음 배관입니다.

- 1.경제성-인건비 절감 및 원가 절감.
- 2.시공의 편의성-제품의 유연성이 뛰어나 현장 적응력이 뛰어나.
- 3.우수한 내부식성-주름관의 재질이 STS이며, 각 부속간의 절연을 완벽하게 하여 하자의 요인을 완벽하게 제거하였음.
- 4.품질의 우수성-한국소방산업기술원의 합격제품이며, UL과 FM인증제품임.
대한투자무역진흥공사(KOTRA)의 보증브랜드 제품임.
당사의 R&D CENTER에서 20여년의 노하우를 접목시켜 개발한 제품으로 성능이 뛰어나.

Common Point

- Design pressure : (14kg/cm²), 200psi
- Tube Material : STS304
- Thickness of tube : 0.3mm
- Length of tube : YOUNG JIN spec / according to customer's demand

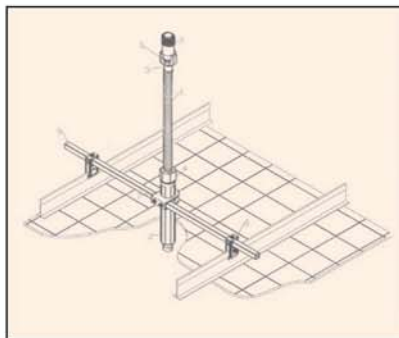

Item No	Description	Q' TY
1	Flexible Tube	1
2	Reducer	1
3	Nipple	1
4	Nut	2
5	Isolation Ring	2
6	O-Ring	2
7	Bracket L	1
8	Bracket S	2
9	Stock Bar	1

Accessories



● 상가용/TK-SPJ-C



제품의 규격

(mm)

규격	SPJ-C 500	SPJ-C 700	SPJ-C 1000	SPJ-C 1200	SPJ-C 1500	SPJ-C 1800	SPJ-C 2000	SPJ-C 2500	SPJ-C 3000
L	500	700	1000	1200	1500	1800	2000	2500	3000

● 규격품외 주문생산

● 아파트용/TK-SPJ-A

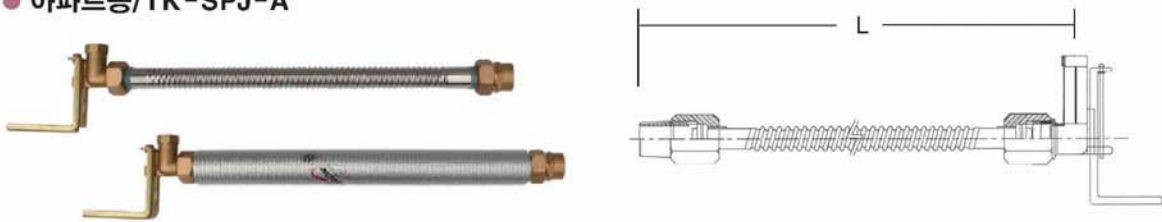

제품의 규격

(mm)

규격	SPJ-A 500	SPJ-A 700	SPJ-A 1000	SPJ-A 1200	SPJ-A 1500	SPJ-A 1800	SPJ-A 2000	SPJ-A 2500	SPJ-A 3000
L	500	700	1000	1200	1500	1800	2000	2500	3000

● 규격품외 주문생산

● 클린룸용/TK-SPJ-B



제품의 규격

(mm)

규격	SPJ-B 500	SPJ-B 700	SPJ-B 1000	SPJ-B 1200	SPJ-B 1500	SPJ-B 1800	SPJ-B 2000	SPJ-B 2500	SPJ-B 3000
L	500	700	1000	1200	1500	1800	2000	2500	3000

● 규격품외 주문생산

2. 유리벌브형 스프링클러 헤드 (YJ-PS & YJ-US Type)

유리벌브형 스프링클러는 특수유리에 열팽창 액체를 주입하여 화재 시 열에 의해 주위 온도가 상승하면 유리벌브의 액체가 팽창하면서 유리구가 깨져 소화수를 방출하여 화재를 진압하는 구조입니다.

YJ-US TYPE

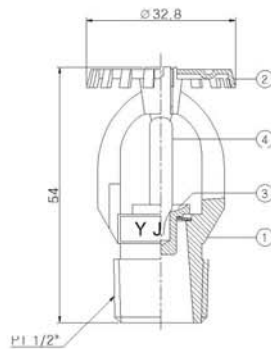

No.	Part	Material
1	Frame	Brass
2	Deflector	Brass
3	Bulb Cap	Brass
4	Glass Bulb	Glass

YJ-PS TYPE

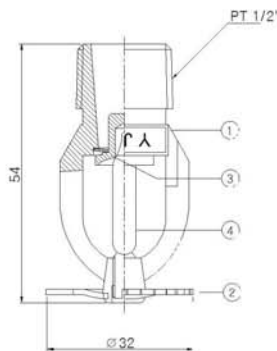

No.	Part	Material
1	Frame	Brass
2	Deflector	Brass
3	Bulb Cap	Brass
4	Glass Bulb	Glass

Specification

Model No	YJ-PS-1	YJ-PS-2	YJ-US-1	YJ-US-2
Working Temperature	68 °C	93 °C	68 °C	93 °C
Max. Ambient Temperature	39 °C	56 °C	39 °C	56 °C
Temp. Indication color	Red	Green	Red	Green
Connection Screw Size	15A(PT1/2")			
Orifice Size	Ø 11.2mm			
Flow Rate	80 l/ min-0.1Mpa(K=80)			
Test Pressure	2.5Mpa			
Surface Finishing	Ni-Cr plate			

3. 플러쉬형 스프링클러 헤드 (YJ-FS & YJ-FQ Type)

플러쉬형 스프링클러는 천정에서 돌출되는 높이를 최소화하여 외관이 미려하고 콤팩트한 제품입니다. 화재를 초기에 진압할 수 있도록 열감지부의 반응속도를 빠르게 작동 될 수 있도록 설계된 제품입니다

YJ-FS TYPE

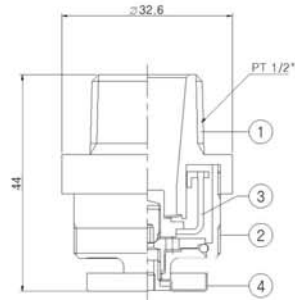

No.	Part	Material
1	Body	Brass
2	Frame	Brass
3	Deflector	Brass
4	Heat Collector	Copper

YJ-FQ TYPE

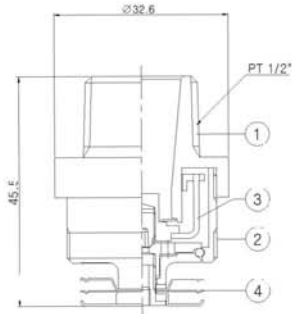

No.	Part	Material
1	Body	Brass
2	Frame	Brass
3	Deflector	Brass
4	Heat Collector	Copper

Specification

Model No	YJ-FS-1	YJ-FS-2	YJ-FQ-1	YJ-FQ-2
Working Temperature	72 °C	105 °C	72 °C	105 °C
Max.Ambient Temperature	39 °C	67 °C	39 °C	67 °C
Response Time Index	81~350		Max 50	
Connection Screw Size	15A(PT1/2")			
Orifice Size	∅ 11.2mm			
Flow Rate	80ℓ / min-0.1Mpa(K=80)			
Test Pressure	2.5Mpa			
Surface Finishing	Ni-Cr plate			

4. 드라이펜던트형 스프링클러 헤드(YJ-DP Type)

드라이펜던트형 스프링클러 헤드는 한냉지역에서 발생하는 동파 방지 목적으로 사용되는 제품으로 소화수가 드라이펜던트에 유입되는 것을 방지하여 동파를 방지할 수 있습니다.

YJ-DP TYPE

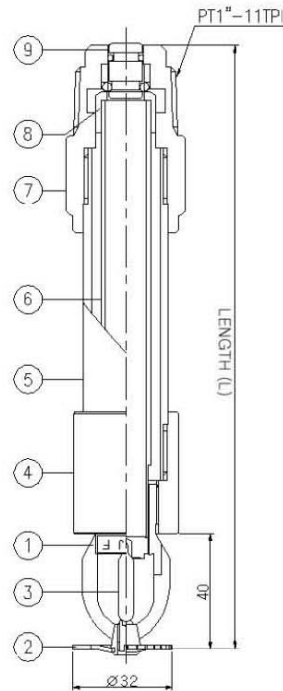

No.	Part	Material
1	Frame	Brass
2	Deflector	Brass
3	Glass Bulb	Glass
4	Tube Holder	Brass
5	Out Tube	Steel
6	Inlet Tube	Copper
7	Fitting Holder	Brass
8	Tube Cap	Brass
9	Plunger	Brass

Model No.	YJ-DP 150	YJ-DP 300	YJ-DP 400	YJ-DP 450	YJ-DP 500	YJ-DP 600	YJ-DP 700
Length(L)	150mm	300mm	400mm	450mm	500mm	600mm	700mm

Specification

TYPE	YJ-DP1 Type	YJ-DP2 Type
Working Temperature	68 °C	93 °C
Max.Ambient Temperature	39 °C	56 °C
Temp, Indication Color	Red	Green
Connection Screw Size	25A(PT1")	
Orifice Size	Ø 11.2mm	
Flow Rate	80ℓ / min-0.1Mpa(K=80)	
Test Pressure	2.5Mpa	
Surface Finishing	Ni-Cr Plate	

5.측벽형 스프링클러 헤드(YJ-SW Type)

측벽형 스프링클러 헤드는 옥내의 한쪽벽 상단부에 취부하여 사용하는 것으로 한쪽만으로 살수가 이루어지며, 주로 기계식 주차장, 방화 샷다부분, 호텔객실, 에스컬레이터 주변등에 설치됩니다.

YJ-SW TYPE

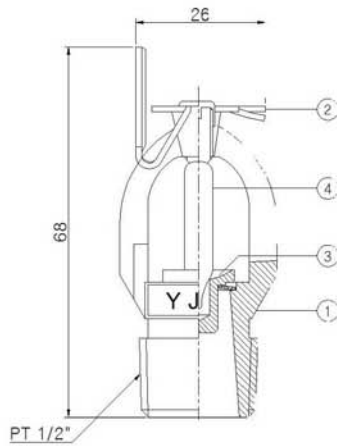

No.	Part	Material
1	Frame	Brass
2	Deflector	Brass
3	Bulb Cap	Brass
4	Glass Bulb	Glass

Specification

TYPE	YJ-SW1 Type	YJ-SW2 Type
Working Temperature	68 °C	93 °C
Max.Ambient Temperature	39 °C	56 °C
Temp, Indication Color	Red	Green
Connection Screw Size	15A(PT1/2")	
Orifice Size	∅ 11.2mm	
Flow Rate	80 ℓ/ min-0.1Mpa(K=80)	
Test Pressure	2.5Mpa	
Surface Finishing	Ni-Cr Plate	

6. 개방형 스프링클러 헤드(YJ-OPS & YJ-OUS Type)

개방형 스프링클러 헤드는 감열체가 없이 방수구가 항상 열려져 있는 헤드로서 극장무대, 공장, 위험물창고, 지하상가 등에 사용되는 제품입니다.

YJ-OUS TYPE

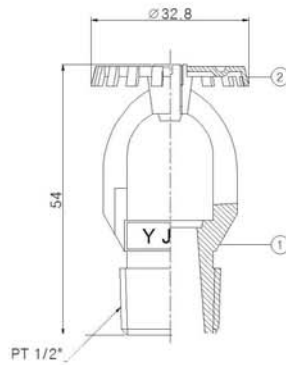

No.	Part	Material
1	Frame	Brass
2	Deflector	Brass

YJ-OPS TYPE

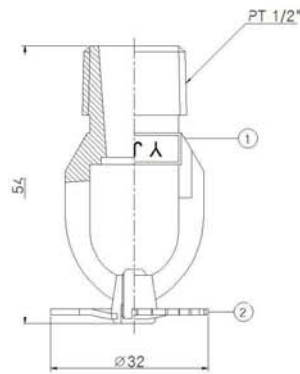

No.	Part	Material
1	Frame	Brass
2	Deflector	Brass

Specification

Type	YJ-OPS Type	YJ-OUS Type
Connection Screw Size	15A(PT1/2")	
Orifice Size	∅ 11.2mm	
Flow Rate	80ℓ / min-0.1Mpa(K=80)	
Surface Finishing	Ni-Cr Plate	

7. 싸이트 글라스 유니온 (TKSGU-25)

싸이트 글라스 유니온은 스프링클러 헤드 배관 말단에 유니온과 함께 설치하는 테스트 배관과 오리피스와 싸이트 글라스를 유니온에 편리하게 일체화한 것이다. 따라서 배관의 유니온 설치 부 어디에서나 설치할 수 있다.



제품의 특징

- 유니온(Union)연결구 - 싸이트글라스 적용 시험배관에 사용.
- 유니온 연결구를 대체하여 유니온을 절감한다.
- 오리피스 $\varnothing 11.2$ mm - 소방법이 정한 유량점검용 오리피스 규격.
- 싸이트글라스 - 육안으로 상시 헤드 시험작동 확인용.
- PT 1"배관나사 - 헤드 관말 시험배관 규격 PT 1"동일규격임.

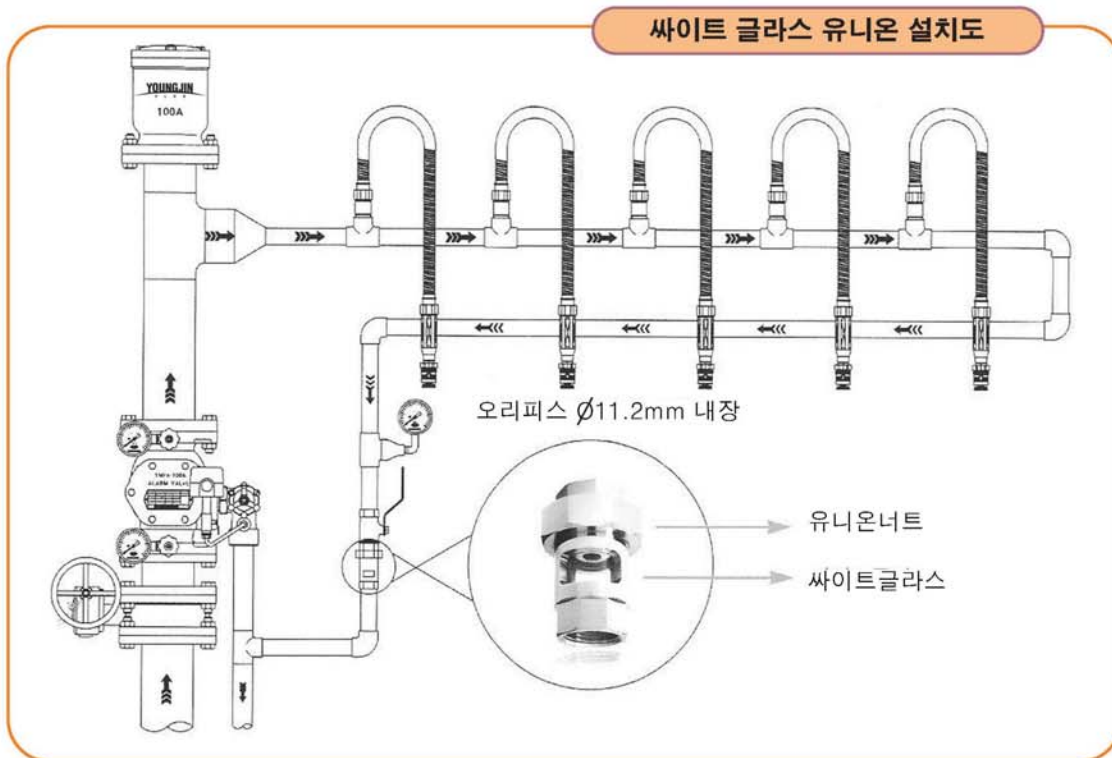

YOUNGJIN F L E X

영진플렉스 브랜드마크는
영진로고 밑에 지구의 수평선을 대입하여
영진의 미래를 떠오르는 태양으로 상징화 하였으며
세계시장 진출의 미래지향적이고 긍정적인 의지를
표현한 디자인입니다.

또한, 아래에 제시된 심볼마크는
브랜드마크가 담고있는 의미를 안정되게 받쳐주는 상징이며,
영진플렉스 전직원의 안정된 행동양식을
표현한 디자인입니다.



주영진플렉스
YOUNG JIN FLEX CO.,LTD.



주|영진플렉스

본사 및 공장 : 429-854 경기도 시흥시 정왕동 1251-2 (시화공단 1다 503호)

TEL: (031) 432-9741~4 FAX: (031) 432-9745

서울사무소 : 서울특별시 금천구 시흥3동 984 유통 11동 113호

TEL: (02) 892-7574(代) FAX: (02) 895-2281

호남영업소:광주광역시 북구 유동 16-24번지

TEL: (062) 514-1511~2 FAX: (062) 514-1513

<http://www.yjflex.com>

E-mail:webmaster@yjflex.com

