

K8045D/H

본사식

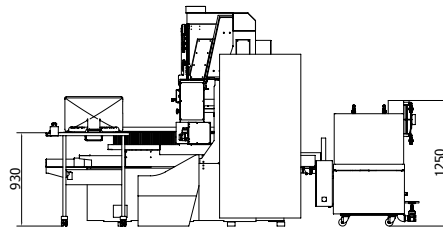
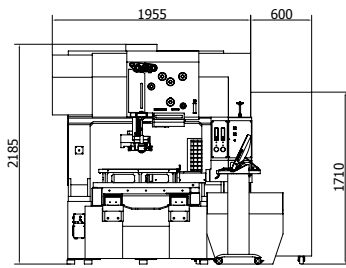
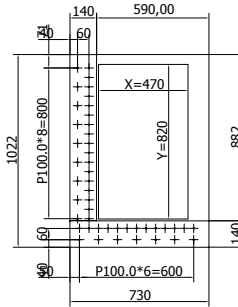
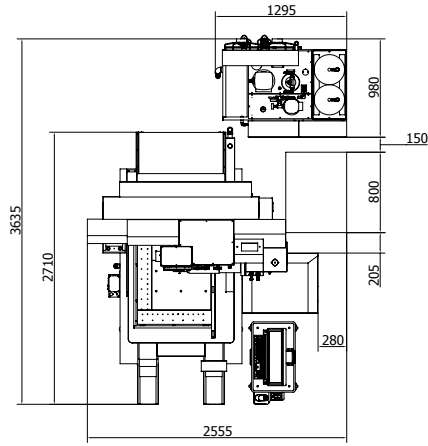

기계

X,Y,Z 이동량	mm	470 x 820 x 320
U,V 이동량	mm	± 25
최대 가공물 크기	mm	820 x 1550 x 310
최대 가공물 중량	kg	1200
테이퍼 각도/높이	°/mm	± 12° / t = 100mm
와이어경	mm	0.1 ~ 0.33
본체 규격	mm	1792 x 2707 x 2075
무게	kg	4200
작업테이블 규격	mm	730 x 1000
설치면적	mm	2845 x 4050 x 2175

컨트롤러

위치결정	로터리 엔코더
최소지령단위	0.1 μm
서보유형	AC type
모션컨트롤 프로세서	DSP Processor
HMI 운영체제	Window 7
HMI CPU	Intel i3
화면	LCD Touchscreen 21 in.
입력장치	터치스크린/키보드
키보드 유형	QWERTY Type
리모트	표준

가공액 공급장치

부피	ℓ	370
필터 입자 크기	μm	3
필터 유형		Cartridge paper x 2
이온교환수지	ℓ	10
비저항 범위	Ωcm	(0.5~100)×10
규격	mm	1220×875×1600
무게	kg	200

H Option

최대 공작물 크기	mm	820 x 1550 x 510
최대 가공물 중량	kg	8000
이동량 (X,Y, Z)	mm	470 x 820 x 520

전기

입력 전압	V	220/380/400
최대 소비량	kVA	15
황삭시 소비량	kVA	9
대기전력	kVA	0.9