

Roboway®

CPSFLEX® -PAM / PAR

후렉시블튜브 PAM은 고품질의 재료(Polyamide 11/12)를 사용하며 특히 유연성을 필요로 하는 로봇 전용 튜브입니다. PAR은 IP68 (방수등급)을 만족하며 원하는 길이만큼 쉽게 절단 사용 가능하여 작업시간을 단축할 수 있습니다.

▼ CPSFLEX® - PAM / PAR 상세치수

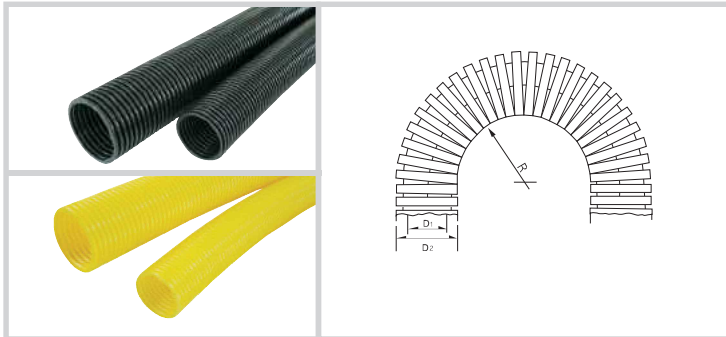

- ▶ 재 질 : 고품질 폴리아미드 11/12 (PAM)
 고품질 폴리아미드 12 (PAR)
- ▶ 구 조 : 내/외부 굴곡플라스틱 호스
- ▶ 방 수 등 급 : IP 68
- ▶ 적 용 온 도 범 위 : -50°C ~ +95°C
- ▶ 순 간 최 대 온 도 : +150°C
- ▶ 자 기 소 화 성 : UL94-V2, 할로겐 발생 없음
- ▶ 색 상 : 검정색, 노란색
- ▶ 사 용 커 넥 터 : CPSFIX
- ▶ 적 용 : 로봇

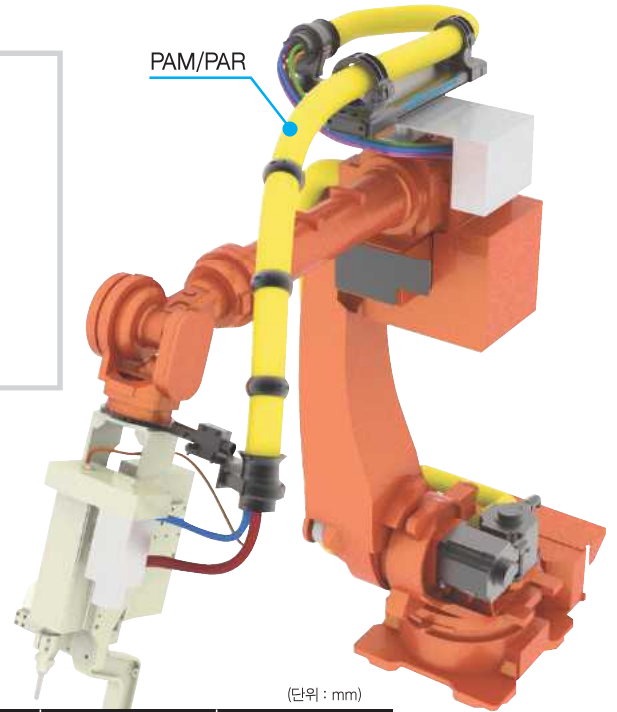

검정색	노란색	내 경 (D1)	외 경 (D2)	곡률반경 (R)mm ± 10%	포 장 meter / roll
● PAM / PAR-22B	● PAM / PAR-22Y	21.7	28.5	45	50
● PAM / PAR-28B	● PAM / PAR-28Y	27.8	34.5	55	50
● PAM / PAR-36B	● PAM / PAR-36Y	36.0	42.5	60	30
● PAM / PAR-48B	● PAM / PAR-48Y	46.5	54.5	70	30
● PAM / PAR-56B	● PAM / PAR-56Y	56.3	67.2	110	30
● PAM / PAR-70B	● PAM / PAR-70Y	70.0	82.5	160	10

▼ NORFLEX® PUR 튜브



- ▶ 재 질 : 고품질의 폴리우레탄(Pre-PUR®) 사이에 직물로 보강
- ▶ 특 징 : 직물로 보강되어 높은 압력에서 사용 가능
매우 유연하고 마모되거나 잘 찢어지지 않음
석유화학 약품 침투 대한 높은 저항성
RoHS 규정 준수
- ▶ 색 상 : 투명, 파란색, 회색, 검정색, 빨강색, 초록색, 노란색 (TR, BL, GR, BK, RE, GN, YE)
- ▶ 적 용 : 산업용 로봇, 자동화장비의 용접장비 및 용접로봇, 특히 용접볼꽃에 저항력을 가지며 Roboway®와 함께 고압의 에어 또는 냉각용 워터 호스로 적합
시츨금형의 냉각용 워터호스 / 유연하고 내마모 성능이 필요한 곳

내경 (in/mm)	외경 (mm)	최소파괴압력 (bar)	곡률반경 (mm)	무게 (kg/m)	포장 (m/roll)
● 3/8" (9.4)	16.0	80	55.3	0.153	50
● 1/2" (12.8)	19.5	80	68.8	0.230	50

▼ NORFLEX® 주문 방법

PUR - 9.4 BK : 100M

