

# 지하주차장-팬

## Underground Parking Lot Ventilation Fans



TIV-200D  
TIV-250D

### 특징 및 용도

- 덕트 미설치로 공간활용 효과가 크다.
- 시공 및 유지관리가 용이하다.
- 자유로운 설치구조로 최적의 환기설계가 용이.
- 저렴한 시공비.
- 지하주차장, 상가, 공장, 창고 등의 환기.

### 도면(Unit: mm)

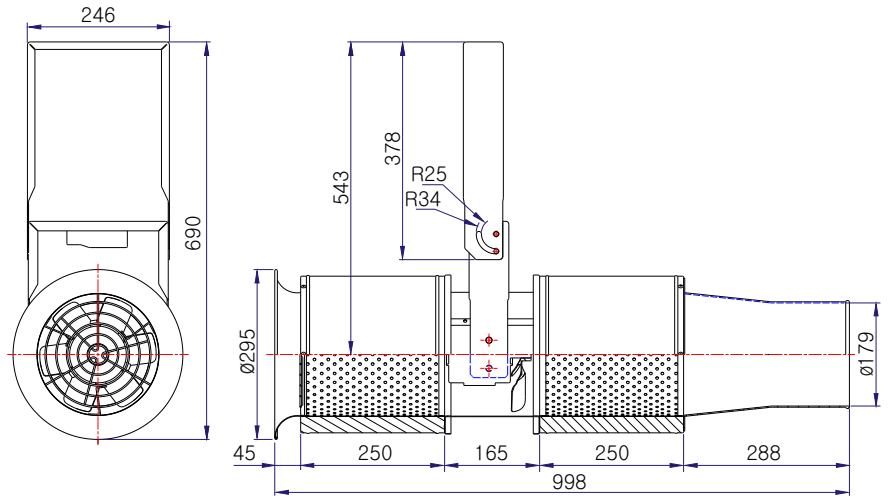

### 성능곡선

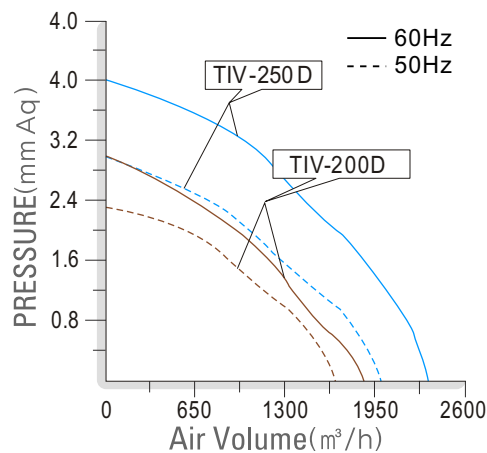

모델 Model	전원 Source ( $\phi$ / V/Hz)	날개크기 Impeller Size (mm)	전류 Current (A)	극수 Pole (P)	소비전력 Input (W)	최대풍량 Air Volume ( $m^3/h$ )	최대정압 Air Pressure (mmAq) (Pa)	회전수 Rated Speed (rpm)	중량 Weight (Kg)
TIV-200D	1/220/60	$\phi$ 205	0.90	2	185	1,800	3.0 29.4	3,120	18.0
	1/220/50		0.76		150	1,560	2.3 22.5	2,710	
TIV-250D	1/220/60	$\phi$ 205	1.07	2	220	2,400	4.0 39.2	3,135	18.0
	1/220/50		0.92		175	2,040	3.0 29.4	2,730	

※ 본 제품의 사양은 품질개선을 위하여 예고없이 변경되는 경우가 있습니다.