



AC-모타

AC-Motor



TBS/P-3235M
TBS/P-3435M
TBS/P-3735M
TBS/P-3765M

특징 및 용도

- 저소음 고효율형
- 알루미늄 다이캐스팅 케이싱 채택으로 냉각효과 극대화
- 터보 송풍기, 시로코팬등 각종 환기장치 및 기계 부착용

도면(Unit: mm)

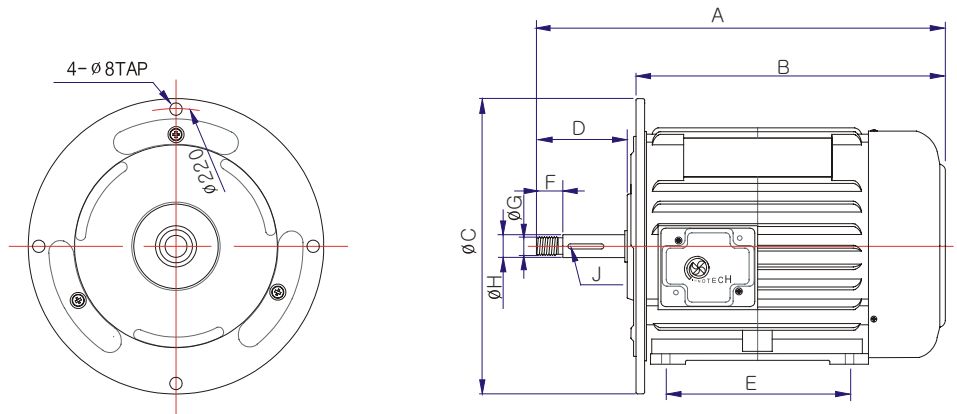

(Unit: mm)

Model	A	B	C	D	E	F	G	H	J
TBS/P-3235 M	289	212	239.5	64	100	18	14	17	4×30
TBS/P-3245 M	317	242	239.5	63.5	125	25	16	20	5×30
TBS/P-3735 M	317	242	239.5	63.5	125	25	16	20	5×30
TBS/P-3765 M	317	242	239.5	63.5	125	25	16	20	5×30

모델 Model	전원 Source (ϕ / V/Hz)	극 수 Pole (P)	소비전력 Input (부하시 소비전력:W)	회전수 Rated Speed (rpm)	중량 Weight (Kg)
TBS/P-3235M	1 ~ 3/220-380/60	2	1,300	3,325	23.7
TBS/P-3245M	1 ~ 3/220-380/60	2	1,800	3,330	24.6
TBS/P-3735M	1 ~ 3/220-380/60	2	2,800	3,325	27.5
TBS/P-3765M	3/220-380/60	2	4,020	3,340	29.6

※본 제품의 사양은 품질개선을 위하여 예고없이 변경되는 경우가 있습니다.