

PCV Standard Power Vise 표준형 파워바이스

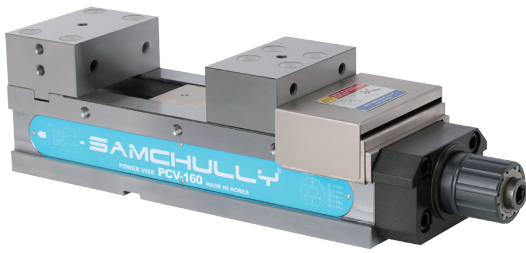

제품 특징

기구식 증력장치 적용으로 저부상 고정밀 표준형 파워바이스

주요 기술

기구식 증력장치 적용
파악력 조절 프리셋팅 장치 적용

Application / Customer's Benefit

High precision vise with torque presetter

Technical features

Mechanically boosted torque presetter helps prevent part deformation

제품 사양 / SPECIFICATIONS

		PCV-100 (4")	PCV-125 (5")	PCV-160 (6")	PCV-200 (8")	PCV-250 (10")
조 폭 [mm]	Jaw Width	100	125	160	200	250
조 높이 [mm]	Jaw Height	40	50	60	70	80
벌림길이 [mm]	Max. Opening	150	230	300	320	450
전체높이 [mm]	Total Height	115	135	160	180	195
슬라이더면 높이 [mm]	Slider Height	75	85	100	110	115
전폭 [mm]	Total Width	107	135	170	214	264
전장 [mm]	Total Length	400	505	595	638	810
최대파악력 [kN(kgf)]	Max.Gripping Force	25(2551)	35(3571)	60(6122)	60(6122)	80(8163)
무게 [kg]	Weight	25	43	65	100	150

※ 치수 및 사양은 예고없이 변경될 수 있음. ※ Specifications are subject to change without notice.

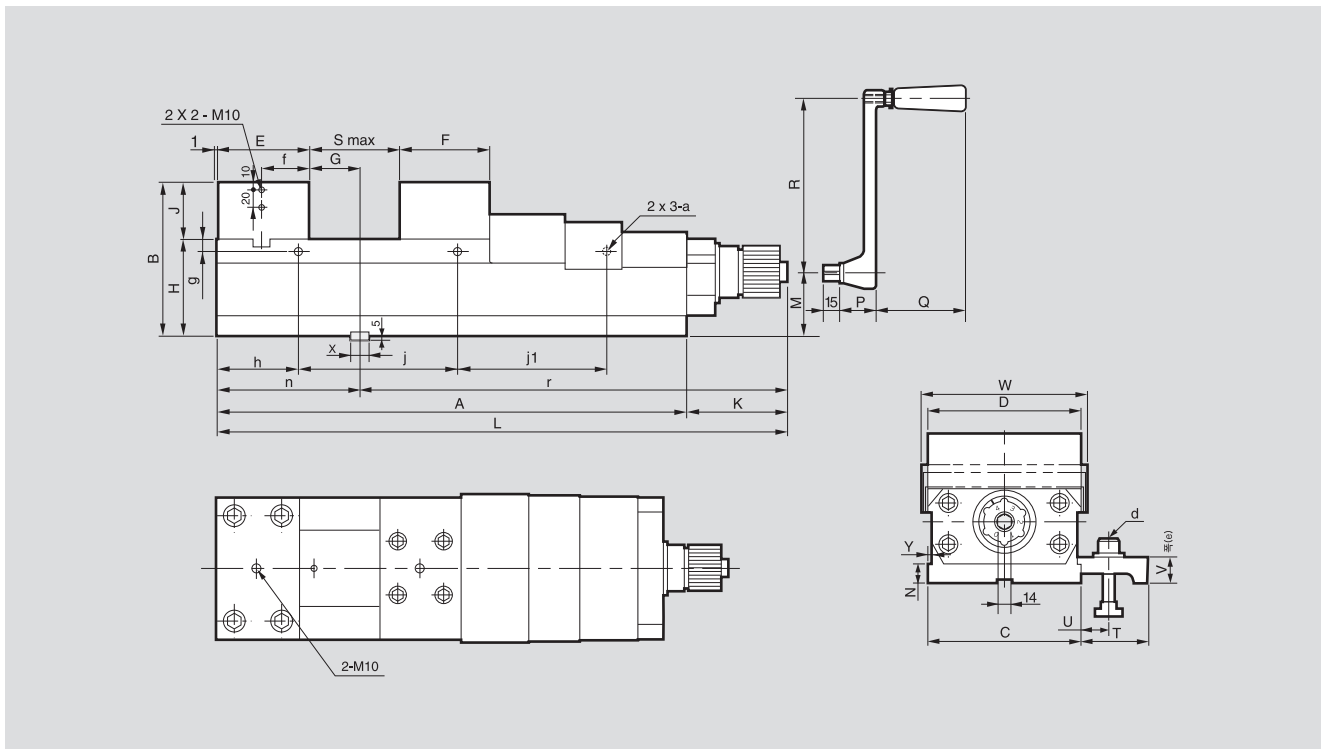

※ 우측 제품별 치수표 참조 ※ See the product dimension Table on the right.

제품 치수 / DIMENSIONS

	PCV-100(4")	PCV-125(5")	PCV-160(6")	PCV-200(8")	PCV-250(10")
A	295	400	490	533	705
B	115	135	160	180	195
C	101	126	161	202	252
D	100	125	160	200	250
E	73	84	94	102	120
F	64	76	86	98	120
G	38.5	60	50	74	100
H	75	85	100	110	115
J	40	50	60	70	80
K	105.5	105.5	105.5	105.5	105.5
L	400.5	505.5	595.5	638.5	810.5
M	43	50	65	75	75
N	15	21	21	21	21
P	37	37	37	37	37
Q	95	95	95	95	95
R	180	180	180	180	180
S	150	230	300	320	450
T	60	72	72	72	72
U	14~26	15~31	15~31	15~31	15~31
V	22.5	30	30	30	30
W	107	135	170	214	267
X	14	18	18	18	22
Y	6	6	7	7	7
a	M10	M10	M10	M10	M10
b	M12x45	M16x65	M16x65	M16x65	M20x65
e	35	45	45	45	45
f	36.5	42	47	51	60
g	12	12	12	12	12
h	95	95	105	126	140
j	105	105	140	141	140
j1	-	105	140	141	140
j2	-	-	-	-	140
n	112.5	145	145	177	221
r	288.0	360.5	450.5	461.5	589.5