

MOC Permanent Magnetic Chuck

영구 자석척(원형타입)



제품 특징

전원 공급이 불필요
 간단한 핸들조작으로 균일한 자력발생
 자력면에 열 발생이 없음
 연삭기, 선반에 적합

주요 기술

미세피치 적용으로 소형, 얇은 공작물에 적합

Application / Customer's Benefit

Unnecessary power source
 Uniform magnetic power by manual operation
 No heat generated
 Suitable for grinder, lathe

Technical features

Fine pitch grinding of small and thin workpieces

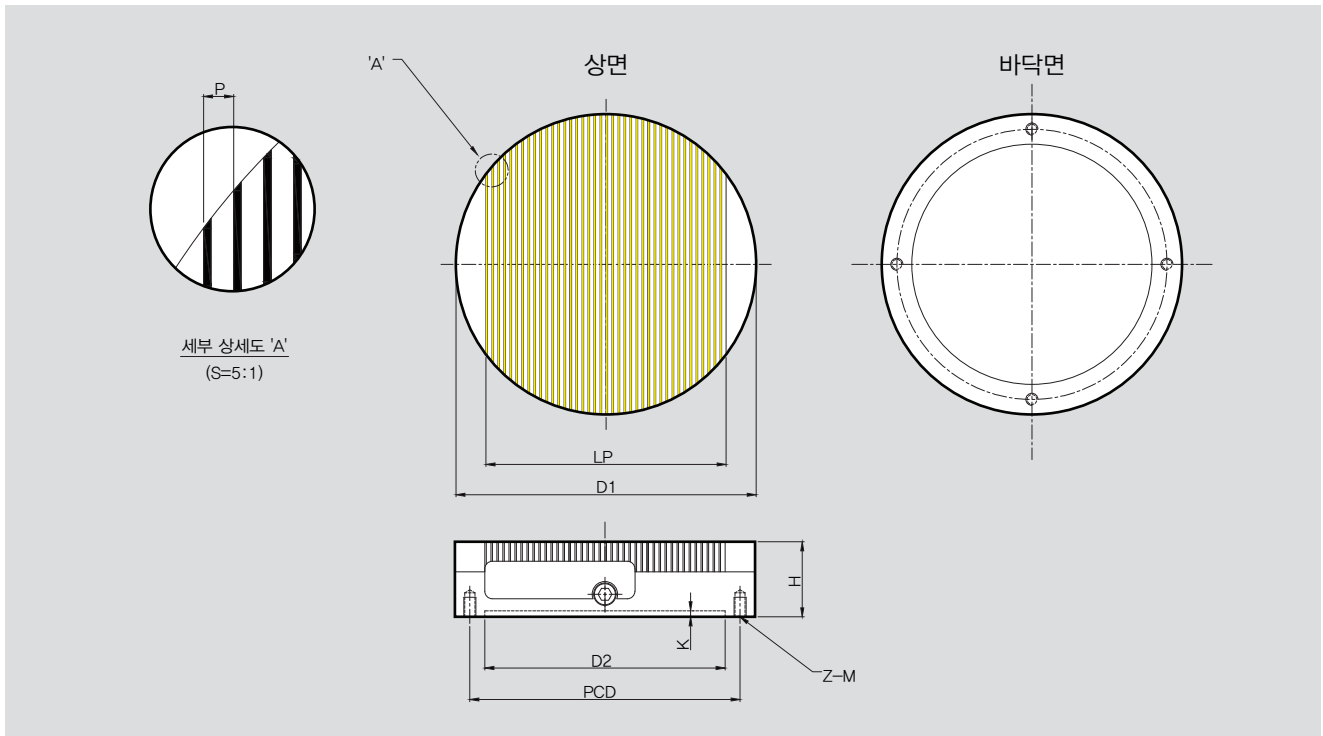

※ 우측 제품별 치수표 참조

※ See the product dimension Table on the right.

제품 사양 / SPECIFICATIONS

		MOC-160	MOC-200	MOC-250	MOC-300
폴 피치 [mm]	Pole Pitch	1+3	1+3	1+3	1+3
전체 외경(D1) [mm]	Total Length	160	200	250	300
폴 피치 길이(LP) [mm]	Pole Pitch Width	120	160	210	260
전체높이(H) [mm]	Total Height	50	50	50	50
베이스 내경(D2) [mm]	Base Width	125	160	220	260
베이스 내경 높이(K) [mm]	Base Height	4	4	4	4
PCD [mm]	PCD	140	180	220	260
Z-M	Z-M	4-M8	4-M8	4-M10	4-M10
무게 [Kg]	Weight	8	12	20	32

※ 치수 및 사양은 예고없이 변경될 수 있습니다.

※ Specifications are subject to change without notice.